

Consulte las Normas de Seguridad en el Manual de Seguridad del Producto. El Manual del Propietario completo está disponible en línea

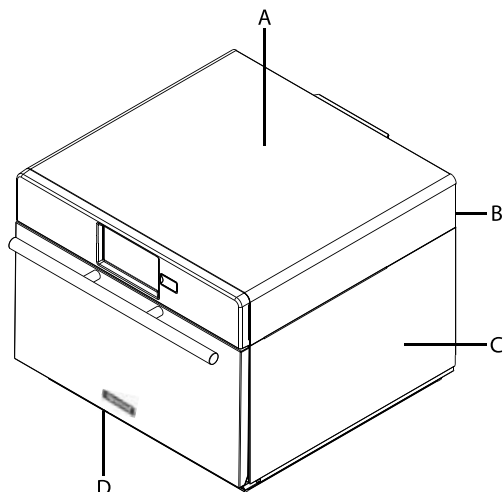

Espacios libres para la instalación del horno

- Deje por lo menos 2" (5.1 cm) de espacio en la parte superior del horno. Un flujo de aire adecuado alrededor del horno enfría los componentes eléctricos. Un flujo de aire restringido no permite que el horno funcione correctamente y reduce la vida útil de las piezas eléctricas.
- No existe ningún requisito de espacio de instalación para la parte posterior del horno.
- Deje por lo menos 1" (2.54 cm) de espacio a los costados del horno.
- Instale el horno de manera que la parte inferior del horno esté a por lo menos 3 pies (91.5 cm) del piso.

Encender el horno, precalentar

Este horno puede ser programado a una temperatura de precalentamiento de entre 200 °F (95 °C) y 520 °F (270 °C).

- El horno debe estar enchufado. (La pantalla se encenderá en "Modo de espera" en un lapso de aproximadamente 30 segundos).
- Toque el ícono verde de "Encender".
- La temperatura de precalentamiento del horno aparecerá en la pantalla.



Presione nuevamente el botón de encendido para interrumpir el precalentamiento, o toque el ícono del menú color azul para tener acceso del menú y a las opciones de usuario

Conceptos básicos de cuidado y limpieza

Consulte el Manual del usuario para obtener instrucciones y recomendaciones completas (disponibles en línea)

USE guantes y gafas protectoras durante la limpieza.

USE siempre el equipo de limpieza recomendado: Toalla húmeda, estropajo de plástico, limpiador para hornos ACP y protector para hornos ACP.

ESPERE a que el horno y los utensilios se enfríen antes de limpiarlos

NO use productos de limpieza cáusticos

NO utilice sistemas de limpieza con agua a presión.

NO rocíe la solución de limpieza en las perforaciones.

Cocinar con elementos del menú preprogramados

- Después de que se ha precalentado el horno a la temperatura deseada, abra la puerta del horno, coloque los alimentos en el horno y cierre la puerta.
- Desplácese la lista para elegir el alimento deseado del menú y toque el elemento del alimento que desea cocinar. El ciclo de cocción se iniciará y se mostrará en la pantalla el tiempo de cocción restante.

Nota: Si está activada la opción "Advertencia de precalentamiento" (para la configuración personalizada de usuario, consulte página 6) y la temperatura de precalentamiento difiere de la temperatura de precalentamiento predeterminada, el control interrumpirá el ciclo de cocción.

Para garantizar que el horno alcanza la temperatura deseada antes de iniciar el ciclo de cocción, active "Advertencia de precalentamiento" en las opciones del usuario.

- Al final del ciclo de cocción, el horno emite un pitido y muestra la animación. Retire los alimentos del horno.

Cocción manual

Nota: La opción de “Cocción manual” debe estar activada en opciones del usuario (Consulte página 6)

Utilice cocción manual cuando desea un tiempo introducido específico y niveles de potencia de cocción. Es muy útil cuando están experimentando con nuevos alimentos. El tiempo de cocción *total* es de 99:99. Las etapas individuales no pueden exceder los 60 minutos. El microondas, el ventilador y el IR se pueden fijar niveles de potencia entre 0 y 100 %

Nota: También puede crear y editar recetas mediante la aplicación de programación ACP.



1. Después de que se ha precalentado el horno a una temperatura, toque el ícono de menú azul.

Nota: Para garantizar que el horno alcanza la temperatura deseada antes de iniciar el ciclo de cocción, active “Advertencia de precalentamiento” en las opciones del usuario.

2

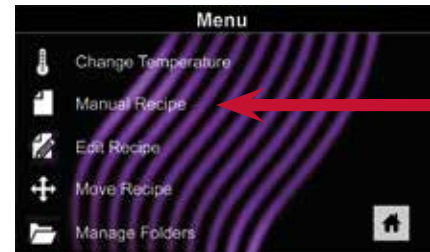

2. Toque la opción “Receta manual”.
3. Para cambiar la **temperatura de cocción** por receta, toque el ícono de temperatura en la parte superior e ingrese la nueva temperatura. Dos temperaturas utilizadas aparecerán para la selección rápida. Toque la marca de verificación verde después de introducir una temperatura.



4. Para la Etapa 1, ingrese el **tiempo de cocción** al usar el cuadro de entrada de tiempo. Aparecerá un teclado numérico. Ingrese la hora (*hasta 60 minutos por fase*). Toque el ícono de “OK”.



5. Seleccione la **energía del microondas** deseada al tocar el cuadro de entrada de energía del microondas. Elija entre opciones que van desde 0 % a 100 %.



6. Seleccione la **velocidad del ventilador** deseada al tocar el cuadro de entrada de velocidad del ventilador. Elija entre opciones que van desde 0 % a 100 %.



7. Seleccione la **energía infrarroja** deseada al tocar el cuadro de entrada de energía infrarroja. Elija entre opciones que van desde 0 % a 100 %.

8. Repita los pasos 4 a 7 para cada etapa de cocción, si se necesita más de una etapa de cocción.

Nota: Para guardar sin cocinar primero, toque el ícono guardar.

Siga las instrucciones en la página siguiente.

9. Abra la puerta del horno y coloque los alimentos en el horno. Toque el ícono de la marca de verificación verde para comenzar a cocinar.



Una vez finalizado el ciclo de cocción, abra la puerta y retire los alimentos. La pantalla volverá a la pantalla de entrada manual. Vea las instrucciones en la siguiente página para guardar y editar un elemento del menú de cocción manual.

3-7

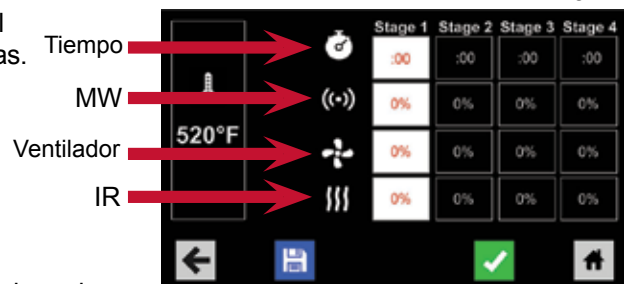

Guardar un elemento del menú de cocción manual:



1. Para guardar la configuración y crear un elemento del menú, pulse el icono azul de guardar
2. Elija un color de fondo y una imagen para personalizar el menú y luego presione la flecha derecha para pasar a la siguiente pantalla.
3. Dele un nombre a la receta y luego toque la marca de verificación verde para guardar.
4. A continuación, puede tocar, mantener y arrastrar elementos del menú para reorganizarlos. Toque la marca de verificación verde para completar este paso y guarde el elemento del menú.



Nota: Para menús más grandes y más complejos, puede resultar más práctico crear y editar menús con la Aplicación de programación ACP. Para obtener instrucciones detalladas, visite: acpsolutions.com/oven-programming/



Editar manualmente un elemento del menú existente:



1. Toque el icono del menú azul en la parte inferior de la pantalla.
2. Toque la opción "Editar receta".
3. Toque la receta deseada para ser editada. El control indicará la pantalla de edición manual, donde puede revisar los ajustes de cocción.

Para eliminar el elemento del menú, toque el icono del cubo de basura naranja. Toque la marca de verificación verde para confirmar o presione la "X" para descartar.



4. **Nota:** Omite este paso si no desea cocinar nada.

Abra la puerta del horno y coloque los alimentos en el horno, luego toque el icono de marca de verificación verde para comenzar a cocinar con las configuraciones de cada elemento del menú revisadas. La pantalla volverá a la pantalla de entrada manual al final del ciclo del cocción.



5. Toque el icono de la flecha derecha para guardar los cambios realizados en la configuración de cocción y pase a la siguiente pantalla.



6. Si lo desea, elija un color de fondo diferente y luego toque la flecha derecha para seleccionar una imagen en la pantalla siguiente. Luego toque la flecha derecha para pasar a la siguiente pantalla.



7. Si lo desea, cambie el nombre de la receta y luego toque la marca de verificación verde para guardar el elemento del menú.

Mover manualmente la receta



1. Toque el icono del menú azul en la parte inferior de la pantalla.
2. Toque la opción "Mover receta".
3. Toque, sostenga y arrastre las recetas a diferentes ubicaciones en la pantalla

Mover una receta dentro de una carpeta: Toque, mantenga y arrastre la receta a la carpeta.

Mover una receta fuera de una carpeta: Toque, mantenga y arrastre la receta en la parte superior de la pantalla



Precaución: Al subir un nuevo archivo, se sobrescribirán los elementos existentes del horno. Para asegurar que los elementos no se pierdan, haga una copia de seguridad de los archivos al exportarlos a la unidad de USB.

Exporte el menú a través de la unidad flash USB



1. Toque el ícono del menú azul en la parte inferior de la pantalla.
2. Desplácese hacia abajo y toque la opción “Cargar archivo”
3. Desplácese hacia abajo y toque la opción “Cargar archivo”.
4. Cuando se le pida, seleccione “Exportar archivos”. Aparecerá la pantalla “Copiar archivos”. No retire la unidad flash USB hasta que aparezca la pantalla “Éxito”.
5. Una vez que ha cargado el archivo, toque el ícono “Inicio” para volver a la pantalla principal. Retire la unidad flash USB. Se cargarán la configuración y los elementos del menú en la unidad flash USB y estarán listos para usar en la aplicación de programación ACP.



Abra el menú en la aplicación de programación ACP

Nota: para obtener instrucciones más completas, consulte la guía del usuario de la aplicación de programación ACP en línea.

1. Inserte la unidad flash en el puerto USB de la computadora.
2. Abra la aplicación de programación ACP.
3. Seleccione el “Archivo”, luego “Abrir”. Navegue a la unidad flash. Seleccione el archivo del menú y abra.

Importe el menú a través de la unidad flash USB



1. Toque el ícono del menú azul en la parte inferior de la pantalla.
2. Desplácese hacia abajo y toque la opción “Cargar archivo”
Precaución: Subir un nuevo archivo sustituirá los elementos existentes en el horno. Para asegurar que no se pierdan los artículos, primero haga una copia de seguridad de los archivos al exportarlos a la unidad USB.
3. Cuando se le pida, inserte la unidad flash en el puerto USB
4. Toque el archivo que desea cargar.
5. Una vez que haya cargado el archivo, toque el ícono “Inicio” para volver a la pantalla principal. La configuración y los elementos del menú ahora estarán cargados y listos para usar.

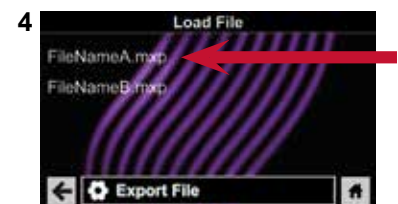
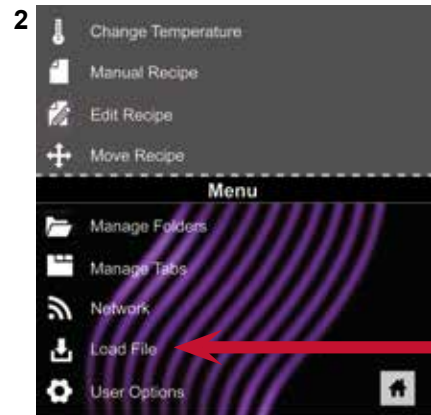

Conecte el horno a la red:



1. Toque el ícono del menú azul en la parte inferior de la pantalla.
2. Toque la opción "Red".
3. Conecte a la red con la opción de Ethernet o Wi-Fi:

Para conectarse a través de Wi-Fi:

- Habilite la capacidad de Wi-Fi al tocar la opción "Encendido".
- Seleccione la red Wi-Fi deseada. Introduzca la contraseña de la red. Si la red no aparece inmediatamente, toque "Buscar" para localizar la red Wi-Fi.

Para conectarse a través de Ethernet:

- Asegúrese de que el cable Ethernet esté conectado en la parte posterior del horno y el enchufe de pared. Si es necesario, utilice tenazas para eliminar cuidadosamente el tapón de plástico del puerto de Ethernet de la parte posterior derecha del horno. Inserte el cable de Ethernet.

2

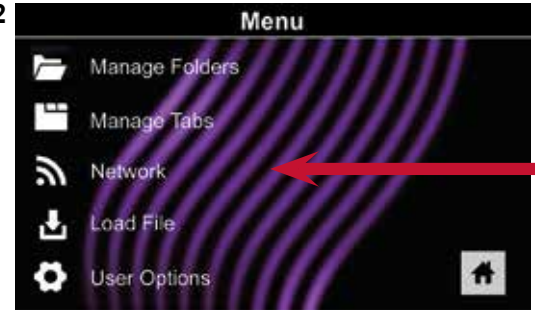

Conecte la computadora al horno a través de Wi-Fi/Ethernet:

1. Conecte una computadora a la misma red e ingrese la contraseña.
2. Una dirección IP aparecerá en el control del horno una vez que se haya conectado a la red. Abra una ventana del navegador de Internet en la computadora y escriba la dirección IP exactamente como aparece en la pantalla del horno.
3. Introduzca su información de registro:

Información de registro	
Nombre de usuario	ACP_MXP
Contraseña	Express

4. El horno y la computadora ahora están conectados



Transferencia de información de la receta a través de Wi-Fi/Ethernet:

1. Después de conectar la computadora al horno e iniciar sesión, haga clic en la pestaña "Cargar recetas" de la ventana del navegador.

Precaución: Subir un nuevo archivo sustituirá los elementos existentes en el horno. Para asegurar que no se pierdan los artículos, primero haga una copia de seguridad de los archivos al exportarlos a la unidad USB.



2. Suba el archivo del menú. Para ello, siga las instrucciones en la página web. Toque la marca de verificación verde.
3. Una vez que el archivo se ha cargado completamente, aparecerá un mensaje que dice "¡Carga exitosa!" Las recetas se importarán cuando el horno entre en modo de espera.



4. Para cambiar el ciclo del horno a través del modo de espera, toque el ícono de inicio verde y luego el ícono de energía verde. El horno comenzará a enfriarse. Toque el ícono de alto rojo para volver a la pantalla de inicio. La configuración y los elementos del menú deben cargarse y estar listos para usar.

Hay varias opciones que puede cambiar para personalizar el funcionamiento del horno para su negocio. La siguiente tabla muestra estas opciones de usuario estándares; la configuración de fábrica de cada modelo aparece en negrita.

Obtenga acceso y modifique las opciones de usuario:



1. Toque el ícono del menú azul en la parte inferior de la pantalla.
2. Desplácese hacia abajo y toque para seleccionar "Opciones del usuario".



3. Utilice este menú para modificar la configuración del horno. Toque la flecha izquierda para volver al menú después de hacer cada cambio.

Nota: También puede crear opciones de usuario mediante la aplicación de programación ACP

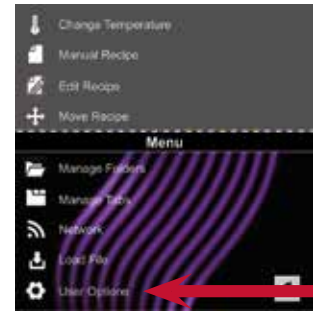

Opción del usuario	ESTÁNDAR POR DEFECTO DE CADA MODELO	
	XpressChef™ 4i, 60Hz	XpressChef™ 4i, 50Hz
Idioma	Inglés , chino (mandarín), Japonés, coreano, ruso, alemán, francés, italiano, polaco, danés, griego, latín, sueco, portugués, español, tailandés, lao, holandés, vietnamita, árabe, ucraniano, filipino, noruego, hindi, bengalí	Inglés , chino (mandarín), Japonés, coreano, ruso, alemán, francés, italiano, polaco, danés, griego, latín, sueco, portugués, español, tailandés, lao, holandés, vietnamita, árabe, ucraniano, filipino, noruego, hindi, bengalí
Tiempo	12 Hr 24 Hr	12 Hr 24 Hr
Fecha	MM / DD / AAAA DD / MM / AAAA	MM / DD / AAAA DD / MM / AAAA
Sensores de temperatura	Grados Celsius (Centígrados) Grados Fahrenheit	Grados Celsius Grados Fahrenheit
Temperatura de precalentamiento 200°F - 520°F (93°C - 270°C)	520°F (270°C)	270°C (520°F)
Activación del teclado	30 segundos 60 segundos 2 minutos	30 segundos 60 segundos 2 minutos
Brillo	Bajo Mediano Alto	Bajo Mediano Alto
Sonido de tecla	Encender Apagar	Encender Apagar
Volumen	Bajo Medio Alto	Bajo Medio Alto
Sonido del fin de ciclo	Tres tonos (una vez) Tres tonos (repetidos) Continuo hasta que se abra la puerta	Tres tonos (una vez) Tres tonos (repetidos) Continuo hasta que se abra la puerta
Permitir cocción manual	Encender Apagar	Encender Apagar
Permitir guardar manualmente	Encender Apagar	Encender Apagar
Código PIN <i>*debe ser un PIN numérico de 4 dígitos</i>	*Encender Apagar	*Encender Apagar
Comportamiento de apertura de la puerta	Restablecer temporizador Pausar ciclo de cocción	Restablecer temporizador Pausar ciclo de cocción
Recordatorio de limpieza del filtro	Cada 7 días Cada 30 días Cada 90 días Apagar	Cada 7 días Cada 30 días Cada 90 días Apagar
Advertencia de precalentamiento	Encender Apagar	Encender Apagar
Apagado automático	2 horas 4 horas 8 horas Apagar	2 horas 4 horas 8 horas Apagar