

# Guide de démarrage rapide

XpressChef™ 4i

Four combiné commercial à haute vitesse

Consulter le Manuel sur la sécurité des produits pour les énoncés de sécurité. L'intégralité du manuel du propriétaire est disponible en ligne.

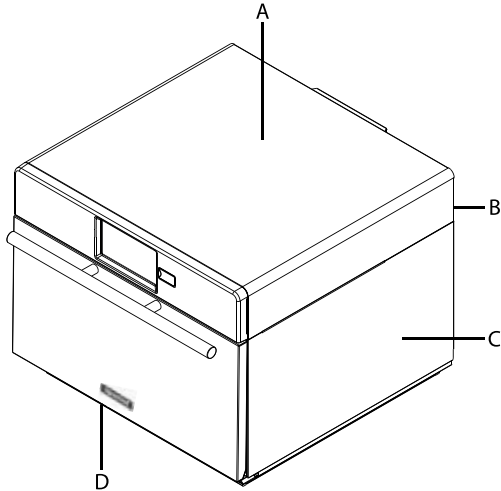

## Dégagements du four

- Prévoyez au moins 5,1 cm (2 po) de dégagement au-dessus du four. Une circulation d'air adéquate autour du four permet de refroidir les composants électriques. Si la circulation d'air est restreinte, le four risque de ne pas fonctionner correctement et la durée de vie des composants électriques est réduite.
- Aucun dégagement n'est requis à l'arrière du four.
- Prévoyez au moins 2,54 cm (1 po) de dégagement sur les côtés du four.
- Installez le four combiné de manière à ce que la partie inférieure soit à au moins 91,5 cm (3 pi) au-dessus du sol.

## Allumer le four, Préchauffer

Ce four peut être réglé à une température de préchauffage comprise entre 95 °C (200 °F) et 270 °C (520 °F).

- Le four doit être branché. (L'écran passera en « Mode veille » au bout de 30 secondes environ.)
- Appuyer sur l'icône verte « Marche »
- La température de préchauffage du four s'affichera à l'écran.



Appuyez de nouveau sur la touche d'alimentation pour interrompre le préchauffage ou appuyez sur l'icône bleue du menu pour accéder le menu ou aux options de l'utilisateur.

## Cuisiner avec des articles de menu préprogrammés

- Après que le four a préchauffé à la température désirée, ouvrez la porte du four, placez les aliments dans le four et fermez la porte
- Faites défiler pour choisir le titre de l'aliment désiré dans le menu et appuyez sur le titre de l'aliment que vous souhaitez cuire. Le cycle de cuisson commencera et l'écran affichera le temps de cuisson restant.

**Remarque :** Si « Avertissement Préchauffage » est activé (paramétrage personnalisé de l'utilisateur, voir page 6) et que la température de préchauffage diffère de la température de préchauffage par défaut, le contrôle interrompra le cycle de cuisson.

Pour garantir que le four atteigne la température désirée avant le début du cycle de cuisson, activez « Avertissement Préchauffage » dans les options de l'utilisateur.

- À la fin du cycle de cuisson, le four bipé et affiche l'animation. Retirez les aliments du four.

## Les bases du soin et du nettoyage

Consulter le Manuel de l'utilisateur pour des instructions complètes et des recommandations (disponible en ligne)

**Portez** des gants et des lunettes de protection pendant le nettoyage.

**Utilisez** toujours les produits de nettoyage recommandés : Chiffon humide, éponge à récureur en plastique, ACP Oven Cleaner et ACP Oven Shield Oven Protectant

**Laissez** le four et les accessoires refroidir avant de le nettoyer

**N'utilisez pas** de produits corrosifs

**N'utilisez jamais** de système de nettoyage à jet d'eau sous pression.

**Ne pulvérisez pas** de liquide de nettoyage dans les perforations.

## Cuisson manuelle

Remarque : « Cuisson manuelle » doit être activée dans les options de l'utilisateur (voir page 6 )

Utiliser la cuisson manuelle quand un temps et des niveaux de puissance spécifiques de cuisson sont souhaités. Ceci est très utile lorsque vous expérimentez de nouveaux produits alimentaires. Le temps de cuisson maximum *total* est de 100 minutes. Les différentes étapes ne doivent pas dépasser 99:99. Le micro-ondes, le ventilateur et l'IR sont réglables sur niveaux de puissance entre 0 et 100 %.

Remarque : Aussi, vous pouvez créer et modifier des recettes à l'aide de l'application de programmation ACP.



1. Après que le four est préchauffé appuyez sur l'icône bleue du menu.

2

Remarque : Pour garantir que le four atteigne la température désirée avant le début du cycle de cuisson, activez « Avertissement Préchauffage » dans les options de l'utilisateur



2. Appuyez sur l'option « Recette manuelle ».
3. Pour modifier la **température de cuisson** d'une recette, appuyez sur l'icône de température en haut et saisissez une nouvelle température. Deux températures fréquemment utilisées seront affichées pour une sélection rapide. Appuyez sur la coche verte après avoir saisi une température.



4. À l'étape 1, entrez le **temps de cuisson** en appuyant sur la zone de saisie du temps. Un pavé numérique s'affiche. Saisissez le temps (*jusqu'à 60 minutes par étape*) appuyez sur l'icône «OK».



5. Sélectionnez la **puissance souhaitée du micro-ondes** en appuyant sur la zone de saisie de puissance du micro-ondes. Choisissez une des options allant de 0 % à 100 %.



6. Sélectionnez la **vitesse de ventilateur** souhaitée en appuyant sur la zone de saisie de vitesse du ventilateur. Choisissez une des options allant de 0 % à 100 %.



7. Sélectionner la **puissance de l'infra-rouge** désirée en appuyant sur la zone de saisie de puissance de l'infra-rouge. Choisissez une des options allant de 0 % à 100 %.

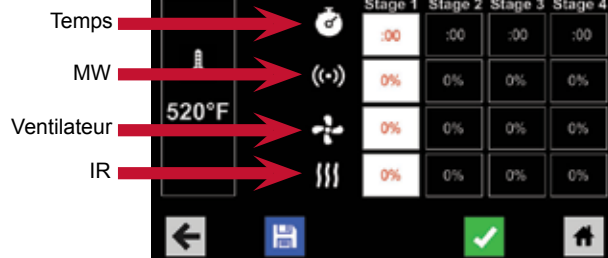

3-7

8. Répétez les étapes 4 à 7 pour chaque étape de cuisson, s'il faut plus d'une étape de cuisson.

Remarque : Pour enregistrer sans cuire d'abord, appuyer sur l'icône d'enregistrement.  Suivez les instructions de la page suivante.



9. Ouvrez la porte du four et placez les aliments dans le four. Appuyez sur l'icône de coche verte pour commencer la cuisson.

Une fois le cycle de cuisson terminé, ouvrez la porte et retirez les aliments. L'affichage retournera à l'écran de saisie manuelle. Voir les instructions sur la page suivante pour enregistrer et modifier les éléments de menu de la cuisson manuelle.

## Enregistrer un article de menu à partir de la cuisson manuelle :



1. Pour enregistrer les paramètres et créer un article de menu, appuyez sur l'icône bleue d'enregistrement
2. Choisissez une couleur et une image d'arrière-plan pour personnaliser l'article de menu et puis appuyez sur la flèche de droite pour passer à l'écran suivant.
3. Nommez la recette, puis appuyez sur la coche verte pour enregistrer.
4. Ensuite, vous pouvez appuyer, maintenir et faire glisser les éléments de menu pour les réorganiser. Appuyez sur la coche verte pour terminer cette étape et enregistrer l'article du menu.



**Remarque :** Pour les menus plus importants et plus complexes, il peut être plus facile de créer et modifier des menus à l'aide de l'application de programmation ACP. Pour obtenir des instructions détaillées, rendez-vous sur : [acpsolutions.com/oven-programming/](http://acpsolutions.com/oven-programming/)

## Modifiez manuellement un article de menu existant :



1. Appuyez sur l'icône bleue du menu au bas de l'écran.
2. Appuyez sur l'option « *Modifier la recette* ».
3. Appuyez sur la recette souhaitée pour la modifier. La commande vous invitera sur l'écran de modification manuelle, où vous pourrez modifier les paramètres de cuisson.



**Pour supprimer l'article de menu, appuyez sur l'icône de la poubelle orange. Appuyez sur la coche verte pour confirmer, ou appuyez sur le « X » pour annuler.**

4. **Remarque :** Sauter cette étape si vous ne voulez rien faire cuire.



Ouvrez la porte du four et placez les aliments dans le four, puis touchez l'icône de la coche verte pour commencer la cuisson avec les paramètres révisés de l'élément de menu. L'affichage retournera à l'écran de saisie manuelle à la fin du cycle de cuisson.



5. Appuyez sur l'icône de la flèche de droite pour enregistrer toutes les modifications apportées aux paramètres de cuisson et passez à l'écran suivant.



6. Si vous le souhaitez, choisissez une couleur d'arrière-plan différente puis appuyez sur la flèche de droite pour sélectionner une image sur l'écran suivant. Puis appuyez sur la flèche de droite pour passer à l'écran suivant.



7. Si vous le souhaitez, modifiez le nom de la recette et ensuite, appuyez sur la coche verte pour enregistrer l'élément de menu.

## Déplacer manuellement la recette :



1. Appuyez sur l'icône bleue du menu au bas de l'écran.
2. Appuyez sur l'option « *Déplacer la recette* ».
3. Appuyez, maintenez et faites glisser les recettes à différents endroits sur l'écran

**Déplacer une recette dans un dossier :** Appuyez, maintenez et faites glisser la recette dans le dossier.

**Supprimer une recette du dossier :** Appuyez, maintenez et faites glisser la recette vers le haut de l'écran



**Mise en garde:** Le chargement d'un nouveau fichier écrasera les éléments existants du four. Pour s'assurer que les éléments ne sont pas perdus, commencez par sauvegarder les fichiers en les exportant vers un lecteur USB.

### Exportation du menu via une clé USB



1. Touchez l'icône bleue du menu au bas de l'écran.
2. Faites défiler vers le bas et touchez l'option « Load File » (Charger un fichier).
3. Lorsque vous y êtes invité, insérez la clé dans le port USB.
4. Lorsque vous y êtes invité, sélectionnez « Export Files » (Exporter les fichiers).  
L'écran « Copying Files » (Copie des fichiers en cours) s'affiche.  
Ne retirez **pas** la clé USB avant l'apparition de l'écran « Success » (Réussite).



5. Une fois le fichier copié, touchez l'icône d'accueil pour revenir à l'écran principal. Retirez la clé USB. Les paramètres et articles de menu seront chargés sur une clé USB et prêts à être utilisés dans l'application de programmation ACP.

### Ouverture du menu dans l'application de programmation ACP

**Remarque :** Pour des instructions plus détaillées, consultez les instructions de l'application de programmation ACP en ligne.

1. Insérez la clé dans le port USB de l'ordinateur.
2. Ouvrez l'application de programmation ACP.
3. Sélectionnez « File » (Fichier), puis « Open » (Ouvrir).  
Naviguez jusqu'à la clé USB.  
Sélectionnez le fichier de menu et ouvrez-le.

### Importation du menu via une clé USB



1. Touchez l'icône bleue du menu au bas de l'écran.
2. Faites défiler vers le bas et touchez l'option « Load File » (Charger un fichier).

**Mise en garde:** Le chargement d'un nouveau fichier écrasera les éléments existants sur le four. Pour vous assurer que les éléments ne sont pas perdus, commencez par sauvegarder les fichiers en les exportant vers un lecteur USB.

3. Lorsque vous y êtes invité, insérez la clé USB dans le port USB.
4. Touchez le fichier souhaité pour le charger.
5. Une fois le fichier chargé, touchez l'icône d'accueil pour revenir à l'écran principal.  
Les paramètres et éléments de menu sont désormais chargés et prêts à l'emploi.

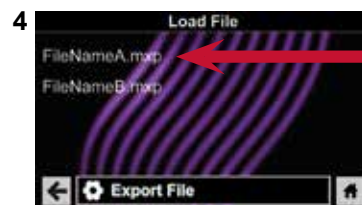

## Connexion du four au réseau:



1. Touchez l'icône bleue du menu au bas de l'écran.
2. Touchez l'option « Network » (Réseau).
3. Connectez-vous, selon votre choix, au réseau via Ethernet ou Wi-Fi :

### Pour vous connecter via le Wi-Fi :

- Activez l'option Wi-Fi en appuyant sur l'option « On » (Activé).
- Sélectionnez le réseau Wi-Fi désiré. Entrez le mot de passe du réseau. Si le réseau n'apparaît pas immédiatement, touchez « Search » (Rechercher) pour localiser le réseau Wi-Fi.

### Pour vous connecter via Ethernet :

- Assurez-vous que le câble Ethernet est branché à l'arrière du four et dans la prise murale. Si nécessaire, utilisez une pince pour retirer délicatement la fiche en plastique du port Ethernet situé à l'arrière droit du four. Insérez le câble Ethernet.

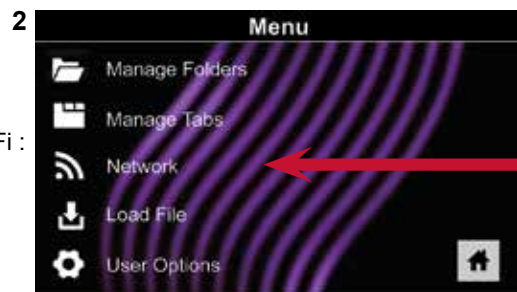

## Connectez l'ordinateur au four via Ethernet/Wi-Fi :

1. Connectez l'ordinateur au même réseau et entrez le mot de passe.
2. Une adresse IP s'affiche sur le panneau de commande du four une fois qu'il s'est connecté au réseau. Ouvrez une fenêtre de navigateur Web sur l'ordinateur et tapez l'adresse IP exactement telle qu'elle apparaît sur l'écran du four.
3. Saisissez vos informations de connexion :

Informations de connexion	
Nom d'utilisateur	ACP_MXP
Mot de passe	Express

4. Le four et l'ordinateur sont maintenant connectés.



## Transfert d'informations sur les recettes via Ethernet/Wi-Fi :

1. Après avoir connecté l'ordinateur au four et vous être identifié, cliquez sur l'onglet « Upload Recipes » (Charger des recettes) dans la fenêtre du navigateur.

**Mise en garde :** Le chargement d'un nouveau fichier écrasera les éléments existants sur le four. Pour vous assurer que les éléments ne sont pas perdus, commencez par sauvegarder les fichiers en les exportant vers un lecteur USB.



2. Chargez le fichier de menu en suivant les instructions sur la page Web. Ensuite, touchez la coche verte.
3. Une fois le fichier entièrement chargé, le message « Upload Successful! The recipes will be imported when the oven enters standby mode. » (Chargement réussi ! Les recettes seront importées lorsque le four sera en mode veille.)



4. Pour passer le four en mode veille, touchez l'icône d'accueil, puis l'icône d'alimentation verte. Le four commencera à se refroidir. Touchez l'icône d'arrêt rouge pour revenir à l'écran d'accueil. Les paramètres et éléments du menu seront chargés et prêts à l'emploi.



# Guide de démarrage rapide

**XpressChef™ 4i**  
Four combiné commercial à haute vitesse

Il y a plusieurs options que vous pouvez modifier pour personnaliser le fonctionnement du four pour votre entreprise. Le tableau ci-dessous présente les options d'utilisateur standard ; le réglage d'usine pour chaque modèle est indiqué en caractères gras.

## Accéder et modifier les options de l'utilisateur :



1. Appuyez sur l'icône bleue du menu au bas de l'écran.
2. Faites défiler vers le bas et appuyez pour sélectionner « Options de l'utilisateur ».



3. Utilisez ce menu pour modifier les réglages du four. Appuyez sur la flèche de gauche pour revenir au menu après avoir effectué chaque changement.

**Remarque :** Vous pouvez aussi modifier des options de l'utilisateur en utilisant l'application de programmation ACP.

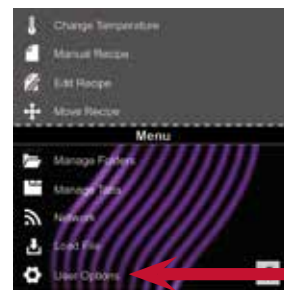

Option de l'utilisateur	STANDARD PAR DÉFAUT DU MODÈLE	
	XpressChef™ 4i, 60Hz	XpressChef™ 4i, 50Hz
Langue	<b>Anglais</b> , chinois (Mandarin), japonais, coréen, russe, allemand, Français, italien, polonais, danois, grec, latin, suédois, portugais, espagnol, thaïlandais, laotien, néerlandais, vietnamien, arabe, ukrainien, philippin, norvégien, Hindi, Bengali	<b>Anglais</b> , chinois (Mandarin), japonais, coréen, russe, allemand, Français, italien, polonais, danois, grec, latin, suédois, portugais, espagnol, thaïlandais, laotien, néerlandais, vietnamien, arabe, ukrainien, philippin, norvégien, Hindi, Bengali
Temps	* 12 h * 24 h	* 12 h * 24 h
Date	* MM / JJ / AAAA * JJ / MM / AAAA	* MM / JJ / AAAA * JJ / MM / AAAA
Échelle des températures	Celsius <b>Fahrenheit</b>	<b>Celsius</b> Fahrenheit
Température de préchauffage 200°F - 520°F (93°C - 270°C)	<b>520°F ( 270°C )</b>	<b>270°C ( 520°F )</b>
Activation du clavier	<b>30 secondes</b> 60 secondes 2 minutes	<b>30 secondes</b> 60 secondes 2 minutes
Luminosité	Faible Moyenne <b>Haute</b>	Faible Moyenne <b>Haute</b>
Touche Bip	<b>Marche</b> Arrêt	<b>Marche</b> Arrêt
Volume	Faible <b>Moyen</b> Fort	Faible <b>Moyen</b> Fort
Bip de fin de cycle	Trois bips (une fois) <b>Trois bips (répétition)</b> Continus jusqu'à l'ouverture de la porte	Trois bips (une fois) <b>Trois bips (répétition)</b> Continus jusqu'à l'ouverture de la porte
Permettre la cuisson manuelle	<b>Marche</b> Arrêt	<b>Marche</b> Arrêt
Permettre un enregistrement manuel	<b>Marche</b> Arrêt	<b>Marche</b> Arrêt
Code PIN * le PIN doit être un code de 4 chiffres numériques	* Marche <b>Arrêt</b>	* Marche <b>Arrêt</b>
Comportement d'ouverture de la porte	Réinitialiser la minuterie <b>Interrompt le cycle de cuisson</b>	Réinitialiser la minuterie <b>Interrompt le cycle de cuisson</b>
Rappel du nettoyage du filtre	Tous les 7 jours Tous les 30 jours Tous les 90 jours <b>Arrêt</b>	Tous les 7 jours Tous les 30 jours Tous les 90 jours <b>Arrêt</b>
Avertissement Préchauffage	Marche <b>Arrêt</b>	Marche <b>Arrêt</b>
Arrêt automatique	2 heures 4 heures 8 heures <b>Arrêt</b>	2 heures 4 heures 8 heures <b>Arrêt</b>