

Guida di consultazione rapida | XpressChef™ 4i

Forno combinato ad alta velocità

Per le dichiarazioni di sicurezza, consultare l'apposito manuale del prodotto. Il manuale completo è disponibile online.

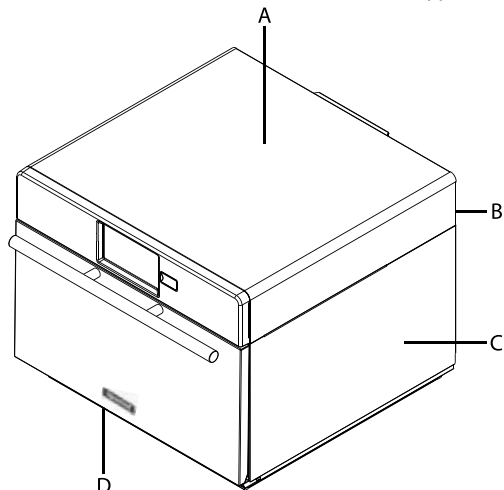

Spazi per l'installazione del forno

- Lascerà almeno 2 pollici (5,1 cm) di spazio al di sopra del forno. Una adeguata circolazione di aria permette il raffreddamento dei componenti elettrici. In caso di ostruzioni al flusso d'aria, il forno potrebbe non funzionare correttamente, riducendo così la durata delle parti elettriche.
- Non ci sono requisiti di spazio di installazione per la parte posteriore del forno.
- Lascerà uno spazio di almeno 1 pollice (2,54 cm) ai lati del forno.
- Installare il forno in modo che la parte inferiore del forno sia ad almeno 3 piedi (91,5 cm) dal pavimento.

Accendere il forno, Preriscaldare

Il forno può essere impostato a una temperatura di preriscaldamento compresa tra i 200 °F (95 °C) e 520°F (270 °C).



- Il forno deve essere collegato alla rete elettrica.
(Lo schermo si accenderà nella "Modalità Standby" entro circa 30 secondi.)
- Premere l'icona verde di accensione
- Sul display sarà visualizzata la temperatura di preriscaldamento del forno.



Toccare nuovamente il tasto di accensione per interrompere il preriscaldamento, o toccare l'icona blu del menù per accedere alle la menù o opzioni utente.

Manutenzione e pulizia Nozioni di base

Per le istruzioni e le raccomandazioni complete, consultare al Manuale utente (disponibile online)

Indossare guanti e occhiali protettivi durante la pulizia.

Usare sempre prodotti di pulizia consigliati:

Panno umido, spugna abrasiva, detergente forno Oven Cleaner ACP e protezione forno Oven Shield Protectant ACP.

Lasciare raffreddare il forno e gli utensili prima di procedere alla pulizia.

NON utilizzare prodotti di pulizia corrosivi

NON utilizzare sistemi di idropulizia a pressione.

NON spruzzare il detergente nei fori.

Cucinare con voci menù preprogrammate

- Dopo che il forno è stato preriscaldato alla temperatura desiderata, aprire lo sportello del forno, porre gli alimenti nel forno e chiudere lo sportello
- Scorrere fino a scegliere il prodotto alimentare desiderato dal menù e toccare la voce dell'alimento che si desidera cucinare. Inizierà il ciclo di cottura e lo schermo mostrerà il tempo di cottura rimanente.

Nota: Se è attivato il "Preriscaldamento" (per le impostazioni utente personalizzate consultare pagina 6) e la temperatura di preriscaldamento differisce dall'impostazione predefinita, il controllo interromperà il ciclo di cottura. Per garantire che il forno raggiunga la temperatura desiderata prima dell'inizio del ciclo di cottura, attivare "Avviso preriscaldamento" nelle opzioni utente.

- Alla fine del ciclo di cottura, il forno emette un segnale acustico e visualizza un'animazione. Togliere gli alimenti dal forno.

Cottura manuale

Nota: La cottura manuale deve essere abilitata nelle opzioni utente (consultare pagina 6)

Utilizzare la cottura manuale quando si desidera uno specifico tempo e livello di potenza di cottura inseriti. È molto utile quando si sperimentano nuovi prodotti alimentari. Il tempo di cottura *totale* massimo è di 99:99. Le fasi individuali non possono superare i 60 minuti. Microonde, ventilazione e IR possono essere impostati livelli di potenza diversi tra 0-100%.

Nota: Si possono anche creare e modificare ricette utilizzando l'applicazione di programmazione ACP.



1. Dopo che il forno è stato preriscaldato alla temperatura desiderata, toccare l'icona blu del menù.

Nota: Per garantire che il forno raggiunga la temperatura desiderata prima dell'inizio del ciclo di cottura, attivare "Avviso preriscaldamento" nelle opzioni utente.

2. Toccare l'opzione "Ricetta manuale".
3. Per modificare la **temperatura di cottura** per la ricetta, toccare l'icona di temperatura in alto e inserire la nuova temperatura. Due temperature utilizzate frequentemente verranno visualizzate nella parte superiore per la selezione rapida. Toccare il segno di spunta verde dopo aver inserito la temperatura.



4. Per la fase 1, inserire il **tempo di cottura** toccando la casella di immissione dell'ora. Apparirà un tastierino numerico. Immettere l'ora (fino a 60 minuti per ogni fase) Toccare l'icona di "OK".



5. Selezionare la **potenza desiderata del microonde** toccando la casella di potenza delle microonde. Scegliere tra le opzioni che vanno da 0% a 100%.



6. Selezionare la **velocità desiderata della ventola** toccando la casella di immissione della velocità della ventola. Scegliere tra le opzioni che vanno da 0% a 100%.



7. Selezionare la **potenza desiderata dell'infrarosso** toccando la casella di potenza dell'infrarosso. Scegliere tra le opzioni che vanno da 0% a 100%.

8. Ripetere i passaggi da 4 a 7 per ogni fase di cottura, se fosse necessaria più di una fase di cottura.

Nota: Per salvare senza prima cuocere, toccare l'icona Salva.  Seguire le istruzioni nella pagina successiva.



9. Aprire lo sportello del forno e inserire l'alimento nel forno. Toccare l'icona con il segno di spunta verde per avviare la cottura.

Una volta completato il ciclo di cottura, aprire lo sportello e togliere gli alimenti. Il display tornerà alla schermata di input manuale. Consultare le istruzioni nella pagina seguente per salvare e creare una nuova voce di menù dalla cottura manuale.

2



3-7

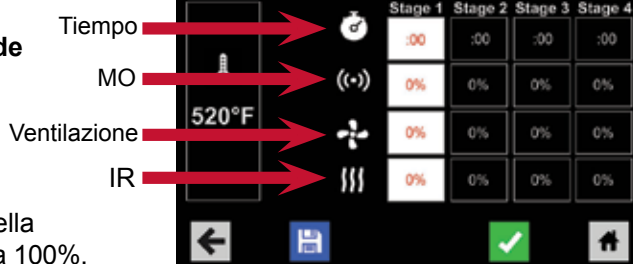

Salvare una voce di menù dalla cottura manuale:



1. Per salvare le impostazioni e creare una voce di menù, toccare l'icona blu Salva
2. Scegliere un colore di sfondo e un'immagine per personalizzare la voce di menù e quindi toccare la freccia destra per passare alla schermata successiva.
3. Dare un nome alla ricetta e quindi toccare il segno di spunta verde per salvare.
4. In seguito, è possibile toccare, tenere premuto e trascinare le voci di menù per riorganizzarle. Toccate il segno di spunta verde per completare questo passaggio e salvare la voce di menù.



Nota: Per menu più grandi e complessi, potrebbe essere più agevole creare e modificare i menu tramite l'applicazione di programmazione ACP. Per istruzioni dettagliate, visitare: acpsolutions.com/oven-programming/



Modificare manualmente una voce di menu esistente:



1. Toccate l'icona blu del menù nella parte inferiore dello schermo.
2. Toccate l'opzione "Modifica Ricetta".
3. Toccate la ricetta desiderata per modificarla. Il controllo passerà alla schermata di modifica manuale, dove si potranno rivedere le impostazioni di cottura.

Per eliminare la voce di menu, toccare l'icona arancione del cestino. Toccate il segno di spunta verde per confermare oppure toccare la "X" per ignorare.



4. **Nota:** saltare questo passaggio se non si vuole cucinare nulla.

Aprire lo sportello del forno e porre gli alimenti nel forno, quindi toccare l'icona con il segno di spunta verde per avviare la cottura con le impostazioni della voce di menù modificata. Il display tornerà alla schermata di input manuale alla fine del ciclo di cottura.



5. Toccate l'icona freccia a destra per salvare le modifiche apportate alle impostazioni di cottura e passare alla schermata successiva.
6. Se lo si desidera, scegliere un colore di sfondo diverso e quindi toccare la freccia destra per selezionare un'immagine nella schermata successiva. Quindi toccare la freccia destra per passare alla schermata successiva.



7. Se lo si desidera, modificare il nome della ricetta e quindi toccare il segno di spunta verde per salvare la voce di menù.



Spostare manualmente la ricetta:



1. Toccate l'icona blu del menù nella parte inferiore dello schermo.
2. Toccate l'opzione "Sposta Ricetta".
3. Toccate, tenere premuto e trascinare le ricette in altre posizioni sullo schermo

Spostare una ricetta in una cartella: Toccate, tenere premuto e trascinare la ricetta nella cartella.

Spostare una ricetta fuori da una cartella: Toccate, tenere premuto e trascinare la ricetta nella parte superiore dello schermo.



Attenzione: Il caricamento di un nuovo file sovrascriverà le voci esistenti sul forno. Per garantire che non vengano perse voci, eseguire prima un backup dei file, esportandoli su un'unità USB.

Esportare il menu tramite unità USB



1. Toccare l'icona blu del menu nella parte inferiore dello schermo.
2. Scorrere verso il basso e toccare l'opzione "Carica File".
3. Quando richiesto, inserire l'unità USB nella porta USB.

4. Quando richiesto, selezionare "Esporta file".
Verrà visualizzata la schermata "Copia file in corso".
Non rimuovere l'unità USB fino a quando non viene visualizzata la schermata "Completato".



5. Una volta copiato il file, toccare l'icona "Home" per tornare alla schermata principale. Rimuovere l'unità USB. Le impostazioni e le voci di menu verranno caricate sull'unità USB e saranno pronte all'uso nell'applicazione di programmazione ACP.

Aprire il Menu nell'applicazione di programmazione ACP

Nota: per istruzioni più complete, consultare la guida utente online sull'applicazione di programmazione ACP.

1. Inserire l'unità USB nella porta USB del computer.
2. Aprire l'applicazione di programmazione ACP.
3. Selezionare "File", quindi "Apri". Accedere al contenuto dell'unità USB.
Selezionare il file di menu e aprirlo.

Importare il menu da unità USB



1. Toccare l'icona blu del menu nella parte inferiore dello schermo.
2. Scorrere verso il basso e toccare l'opzione "Carica File".

Attenzione: Il caricamento di un nuovo file sovrascriverà le voci esistenti sul forno. Per garantire che non vengano persi dati, eseguire prima un backup dei file esportandoli su un'unità USB.

3. Quando richiesto, inserire l'unità USB nella porta USB.
4. Toccare il file che si desidera caricare.



5. Una volta caricato il file, toccare l'icona "Home" per tornare alla schermata principale. Voci di menu e impostazioni saranno caricate e pronte all'uso.

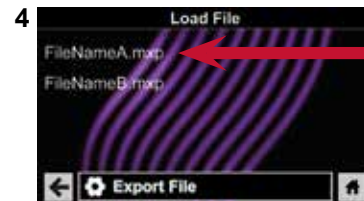

Collegare il forno alla rete:



1. Toccare l'icona blu del menu nella parte inferiore dello schermo.
2. Toccare l'opzione "Rete".
3. Connettersi alla rete utilizzando una connessione a scelta tra Ethernet e Wi-Fi:

Per connettersi tramite Wi-Fi:

- Attivare la funzionalità Wi-Fi toccando l'opzione "On".
- Selezionare la rete Wi-Fi desiderata. Immettere la password di rete. Se la rete non viene immediatamente visualizzata, toccare "Cerca" per individuare la rete Wi-Fi.

Per connettersi tramite Ethernet:

- Assicurarsi che il cavo Ethernet sia collegato nella parte posteriore del forno e alla presa a muro. Se necessario, utilizzare una pinza per rimuovere delicatamente il tappo di plastica dalla porta Ethernet sulla parte posteriore destra del forno. Inserire il cavo Ethernet.

2

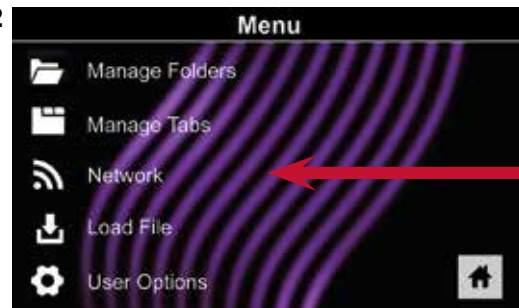

Collegare un computer al forno tramite Wi-Fi/Ethernet:

1. Connettere un computer alla stessa rete e immettere la password.
2. Un indirizzo IP verrà visualizzato sulla schermata di controllo del forno una volta connesso alla rete. Aprire una finestra del browser internet sul computer e inserire l'indirizzo IP esattamente come appare sullo schermo del forno.
3. Inserire i propri dati di accesso:

Informazioni di accesso	
Nome utente	ACP_MXP
Password	Express

4. Il forno e il computer adesso sono collegati.



Trasferire le informazioni della ricetta tramite Ethernet/Wi-Fi:

1. Dopo aver collegato il computer al forno e aver effettuato l'accesso, fare clic sulla scheda "Carica ricette" nella finestra del browser.

Attenzione: Il caricamento di un nuovo file sovrascriverà le voci esistenti sul forno. Per garantire che non vengano persi dati, eseguire prima un backup dei file esportandoli su un'unità USB.



2. Caricare il menu File, seguendo le istruzioni riportate sulla pagina web. Toccare il segno di spunta verde.
3. Una volta completato il caricamento del file, verrà visualizzato il messaggio "Caricamento completato!" Le ricette verranno importate quando il forno entrerà in modalità stand-by."



4. Per spostarsi nella modalità stand-by del forno, toccare l'icona Home e in seguito l'icona verde di alimentazione. Il forno inizierà a raffreddarsi. Toccare l'icona rossa di arresto per tornare alla schermata iniziale. Le voci di menu e le impostazioni saranno caricate e pronte all'uso.



Guida di consultazione rapida | XpressChef™ 4i Forno combinato ad alta velocità

Ci sono diverse opzioni che è possibile modificare per personalizzare il funzionamento del forno per la propria attività. La tabella seguente mostra queste opzioni; l'impostazione di fabbrica è mostrata in grassetto.

Accedere e modificare le opzioni utente:



1. Toccare l'icona blu del menù nella parte inferiore dello schermo.
2. Scorrere verso il basso e toccare per selezionare "Opzioni utente".



3. Utilizzare questo menù per modificare le impostazioni del forno.
Toccare la freccia sinistra per tornare al menù dopo ogni modifica.

Nota: Si possono anche creare e modificare ricette utilizzando l'applicazione di programmazione ACP.

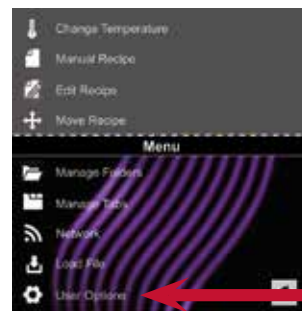

Opzione utente	IMPOSTAZIONE PREDEFINITA PER MODELLO	
	XpressChef™ 4i, 60Hz	XpressChef™ 4i, 50Hz
Lingua	Inglese , cinese (mandarino), giapponese, coreano, russo, tedesco, francese, italiano, polacco, danese, greco, latino, svedese, portoghese, spagnolo, thailandese, lao, olandese, vietnamita, arabo, ucraino, filippino, norvegese, hindi, bengali	Inglese , cinese (mandarino), giapponese, coreano, russo, tedesco, francese, italiano, polacco, danese, greco, latino, svedese, portoghese, spagnolo, thailandese, lao, olandese, vietnamita, arabo, ucraino, filippino, norvegese, hindi, bengali
Ora	12 h 24 h	12 h 24 h
Data	MM / GG / AAAA GG / MM / AAAA	MM / GG / AAAA GG / MM / AAAA
Scala di temperatura	Celsius Fahrenheit	Celsius Fahrenheit
Temperatura di preriscaldamento 200°F - 520°F (93°C - 270°C)	520°F (270°C)	270°C (520°F)
Attivazione tastierino	30 secondi 60 secondi 2 minuti	30 secondi 60 secondi 2 minuti
Luminosità	Bassa Media Alta	Bassa Media Alta
Segnale acustico tasti	On Off	On Off
Volume	Basso Medio Alto	Basso Medio Alto
Segnale acustico di fine ciclo	Tre bip (una volta) Tre bip (ripetuti) Continuo fino a quando si apre lo sportello	Tre bip (una volta) Tre bip (ripetuti) Continuo fino a quando si apre lo sportello
Consentire cottura manuale	On Off	On Off
Consentire salvataggio manuale	On Off	On Off
Codice PIN *deve essere un PIN numerico a 4 cifre	*On Off	*On Off
Comportamento apertura porta	Azzerare timer Mette in pausa il ciclo di cottura	Azzerare timer Mette in pausa il ciclo di cottura
Promemoria pulizia filtro	Ogni 7 giorni Ogni 30 giorni Ogni 90 giorni Off	Ogni 7 giorni Ogni 30 giorni Ogni 90 giorni Off
Avviso preriscaldamento	Acceso Off	Acceso Off
Spegnimento automatico	2 ore 4 ore 8 ore Off	2 ore 4 ore 8 ore Off