

Guia de referência rápida | Forno comercial combinado de alta velocidade XpressChef™ 4i

Consulte o Manual de segurança do produto para instruções de segurança. Manual do proprietário completo disponível online

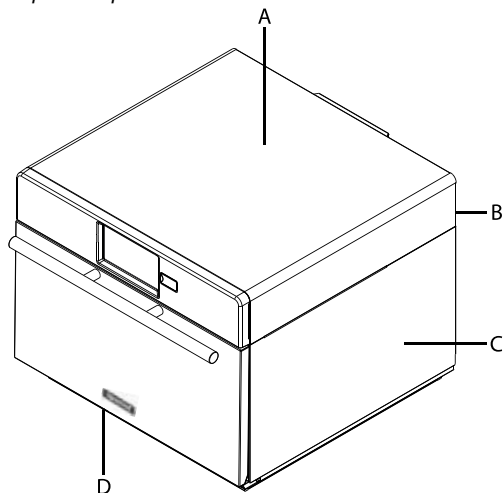

Folgas do forno

- Reserve pelo menos 5,1 cm de isolamento em torno da parte superior do forno. Um fluxo de ar adequado ao redor do forno esfria os componentes elétricos. Se o fluxo de ar for restringido, o forno pode não operar corretamente e o tempo de vida dos componentes elétricos diminui.
- Não se exige uma folga de instalação para a parte traseira do forno.
- Reserve pelo menos 2,54 cm de isolamento nas partes laterais do forno.
- Instale o forno de forma que a parte inferior do forno fique pelo menos 91,5 cm acima do chão.

Operação do forno

Ligar o forno, pré-aquecimento



Este forno pode ser ajustado a uma temperatura de pré-aquecimento 200° F (95° C) e 520° C (270° C).

- O forno deve ser ligado na tomada. (O visor será ativado no "Modo de espera" em aproximadamente 30 segundos.)
- Toque no ícone verde de "Ligar"
- A temperatura de pré-aquecimento o forno será exibida no visor.



Toque a tecla novamente para interromper o pré-aquecimento ou toque no ícone azul para acessar o menu principal e as opções de usuário.

Instruções básicas de manutenção e limpeza

Consulte o Manual do Proprietário para instruções e recomendações completas (disponível on-line).

SEMPRE use luvas e óculos de proteção

SEMPRE utilize o material de limpeza recomendado: toalha úmida, esponja plástica, Limpador de Forno ACP e Escudo Protetor de Forno.

SEMPRE deixe o forno e as ferramentas esfriarem antes de limpá-los

NUNCA use produtos de limpeza corrosivos

NUNCA use sistemas de limpeza baseados em pressão de água

NUNCA pulverize a solução de limpeza nas perfurações.

Cozinhar com os itens pré-programados do menu

- Depois que o forno pré-aquecer à temperatura desejada, abra a porta do forno, coloque os alimentos no forno e feche a porta
- Role para escolher o alimento desejado no menu e toque o alimento que deseja cozinhar. O ciclo de cozimento terá início e a tela mostrará o tempo restante de cozimento.

Observação: Se a função "Alerta de pré-aquecimento" estiver habilitada (configurações personalizadas pelo usuário, consulte page 6) e a temperatura de pré-aquecimento diferir da temperatura padrão de pré-aquecimento, o controle interromperá o ciclo de cozimento.

Para garantir que esse forno atinja a temperatura desejada antes do início do ciclo de cozimento, habilite "Alerta de pré-aquecimento" em opções de usuário.

- No final do ciclo de cozimento, o forno emite um sinal sonoro e exibe animação. Retire os alimentos do forno.

Cozimento manual

Observação: “Manual cooking” (Cozimento manual) deve ser habilitado em opções de usuário (ver page 6)

Use o cozimento manual quando desejar níveis específicos de força de cozimento e tempo. É muito útil quando você está experimentando novos itens de alimentos. O tempo *total* máximo de cozimento é de 99:99. As etapas individuais não podem exceder 60 minutos. Microondas, ventilador e IR podem ser ajustados em níveis de potência entre 0-100%.

Observação: Você também pode criar e editar receitas usando o aplicativo de programação do ACP.



1. Depois que o forno estiver pré-aquecido, toque no ícone menu azul.

Observação: Para garantir que o forno atinja a temperatura desejada antes do início do ciclo de cozimento, habilite "Pre-heat Warning" (Alerta de pré-aquecimento) em opções de usuário.

2



2. Toque na opção “Receita Manual”.
3. Para alterar a **temperatura de cozimento** para uma receita, toque no ícone de temperatura no topo e insira a nova temperatura. Duas temperaturas utilizadas frequentemente serão exibidas para seleção rápida.



Toque na marca verde de seleção depois de inserir uma temperatura.



4. Para a Etapa 1, digite o **tempo de cozimento** tocando na caixa para inserção de tempo. Um teclado numérico será exibido. Insira o tempo (*até 60 minutos por etapa*) toque no ícone "Ok".



5. Selecione a **potência de microondas** desejada, tocando na caixa de inserção da potência de microondas. Escolha uma das opções que variam de 0% - 100%.



6. Selecione a **velocidade de ventilação** desejada, tocando a caixa de inserção de velocidade de ventilação. Escolha uma das opções que variam de 0% - 100%.



7. Selecione a **potência de infravermelho** desejada, tocando na caixa de inserção de potência de infravermelho. Escolha uma das opções que variam de 0% - 100%.

8. Repita as etapas 4 a 7 para cada fase de cozimento, se for necessária mais de uma fase de cozimento.

Observação: Para salvar sem cozinhar primeiro, tocar ícone para salvar.

Siga as instruções na próxima página.



9. Abra a porta e coloque os alimentos no forno. Toque o ícone de marca de seleção verde para começar a cozinhar.

Quando o ciclo de cozimento estiver concluído, abra a porta e use luvas e/ou pás para retirar cuidadosamente os alimentos.

O visor retornará à tela de inserção manual. Veja as instruções na página seguinte para salvar e editar o item do menu do cozimento manual.

3-7

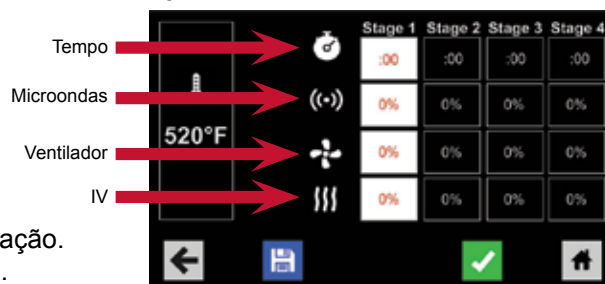

Salve um Item de Menu de Cozimento Manual:



1. Para salvar os ajustes e criar o item de menu, toque no ícone azul salvar



2. Escolha uma cor de fundo e ícone ou uma imagem para personalizar o item de menu. Toque na seta direita para mover para a próxima tela.



3. Dê um nome à receita e toque a marca de seleção verde para salvar.

4. Para reorganizar os itens de menu, você pode tocar, segurar e arrastá-los. Toque na marca de seleção verde para concluir este passo e salvar o item de menu.

Observação: Para menus maiores e mais complexos, talvez seja mais fácil criar e editar menus usando o aplicativo de programação do ACP. Para obter instruções detalhadas, visite: acpsolutions.com/oven-programming/

Edite manualmente um Item de Menu existente:



1. Toque no ícone menu azul na parte inferior da tela.

2. Toque a opção "Edit Recipe" (editar receita).

3. Toque a receita que deseja editar. O controle o levará para a tela de edição manual, onde você poderá rever as configurações de cozimento.

Para excluir o item de menu, toque no ícone de lata de lixo laranja. Toque a marca de seleção verde para confirmar ou toque no "X" para descartar.



4. **Observação:** ignore essa etapa se você não quiser cozinhar algo.

Abra a porta do forno e coloque os alimentos no forno. Toque o ícone de marca de seleção verde para começar a cozinhar com as configurações de item de menu revisadas. O visor retornará para a tela de entrada manual no final do ciclo de cozimento.



5. Toque no ícone de seta para a direita para salvar as alterações feitas às configurações de cozimento e passar para a próxima tela.



6. Se desejado, escolha uma cor de fundo diferente. Toque na seta direita para selecionar uma imagem na próxima tela. Toque na seta direita para passar para a próxima tela.



7. Se desejar, altere o nome da receita. Toque na marca de seleção verde para salvar o item de menu.



Mova manualmente a receita:



1. Toque no ícone menu azul na parte inferior da tela.

2. Toque na opção "Move Recipe" (Mover receita).

3. Toque, segure e arraste receitas para locais diferentes na tela

Mova uma receita para uma pasta:

Toque, segure e arraste a receita para a pasta.

Mova uma receita para fora de uma pasta:

Toque, segure e arraste a receita para a parte superior da tela



Guia de referência rápida | Forno comercial combinado de alta velocidade XpressChef™ 4i

Cuidado: Carregar um novo arquivo irá substituir itens existentes no forno. Para assegurar-se de que os itens não sejam perdidos, faça primeiro o backup de arquivos, exportando-os para a unidade USB.

Exportar o menu de uma unidade USB



1. Toque no ícone menu azul na parte inferior da tela.
2. Role para baixo e toque o "Load File" (Carregar arquivo) opção
3. Quando solicitado, insira o pendrive na porta USB
4. e, quando solicitado, selecione "Export Files" (Exportar arquivos).
A tela "Copying files" (copiando arquivos) será exibida.
Não remova a unidade USB até que a tela "Sucess" seja exibida.
5. Quando o arquivo estiver copiado, toque o ícone "Home" para retornar à tela principal. Remova a unidade USB. As configurações e itens de menu serão carregados na unidade Flash USB e estarão prontos para uso no aplicativo de programação de ACP.



Abrir o Menu no aplicativo de programação do ACP

Observação: para obter instruções mais abrangentes, consulte o Guia do usuário de programação do aplicativo ACP online

1. Inserir o pendrive na porta USB do computador.
2. Abrir o Menu no aplicativo de programação do ACP.
3. Selecione "File" (arquivo) e depois "Open" (abrir). Navegue para a unidade flash.
Selecione o arquivo do menu e abra.

Exporte o menu de uma unidade USB



1. Toque no ícone menu azul na parte inferior da tela.
2. Role para baixo e toque o "Load File" (Carregar arquivo) opção
Cuidado: Carregar um novo arquivo irá substituir itens existentes no forno. Para assegurar-se de que itens não sejam perdidos, faça primeiro um backup dos arquivos exportando-os para uma unidade USB.
3. Quando solicitado, insira o pendrive na porta USB
4. Toque o arquivo desejado para ser carregado.
5. Quando o arquivo estiver carregado, toque o ícone "Home" para retornar à tela principal.
As configurações e itens de menu agora serão carregados e estarão prontos para uso.

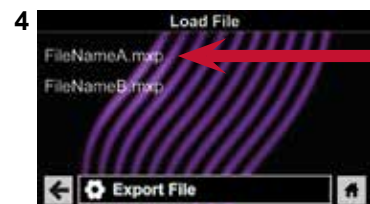
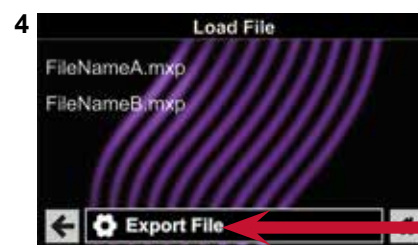

Conectar o forno à rede:



1. Toque no ícone menu azul na parte inferior da tela.
2. Toque na opção "Network" (Rede).
3. Conecte à rede usando sua escolha de Ethernet ou Wi-Fi:

Para conectar via Wi-Fi:

- Habilitar o recurso de Wi-Fi tocando na opção "On".
- Selecione a rede Wi-Fi desejada. Digite a senha da rede. Se a rede não aparecer imediatamente, toque em "Buscar" (Search) para localizar a rede Wi-Fi.

Para conectar via Ethernet:

- Verifique se o cabo de Ethernet está conectado à parte traseira do forno e à tomada na parede. Se necessário, utilize um alicate para remover suavemente a tampa de plástico da porta Ethernet na parte traseira direita do forno. Insira o cabo Ethernet.

2

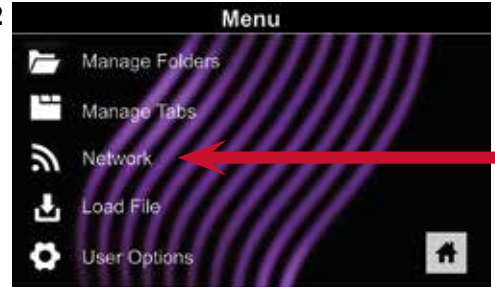

Conecte o computador ao forno através de Ethernet/Wi-Fi:

1. Conecte o computador à mesma rede e digite a senha.
2. Um endereço IP aparecerá no controle do forno quando estiver conectado à rede. Abra uma janela do navegador de internet no computador e digite o endereço IP exatamente como aparece na tela do forno.
3. Digite suas informações de login:

Informações de Log-in	
Nome de usuário	ACP_MXP
Senha	Express

4. O forno e o computador agora estão conectados.



Transferir receitas via Wi-Fi/Ethernet:

1. Depois de conectar o computador ao forno e fazer o login, clique na aba "Upload Recipes" (Carregar receitas) na janela do navegador.

Cuidado: Carregar um novo arquivo irá substituir itens existentes no forno. Para assegurar-se de que itens não sejam perdidos, faça primeiro um backup dos arquivos exportando-os para uma unidade USB.



2. Carregue arquivo de menu, seguindo as instruções na página da web. Toque no ícone verde de seleção.
3. Quando o arquivo estiver totalmente carregado, uma mensagem dizendo "Upload Successful!" (Carregamento bem sucedido!) será exibida. As receitas serão importadas quando o forno entrar em modo de espera.



4. Para que o forno faça o ciclo pelo modo de espera, toque no ícone home e, então, no ícone de verde de ligar. O forno começará a esfriar. Toque no ícone vermelho de parada para retornar à tela inicial. As configurações e itens de menu serão carregados e estarão prontos para uso.



Guia de referência rápida | Forno comercial combinado de alta velocidade XpressChef™ 4i

Existem várias opções que você pode alterar para personalizar o funcionamento do forno para o seu negócio. A tabela abaixo mostra essas opções. **A configuração padrão de fábrica é mostrada em negrito.**

Acessar e modificar as opções de usuário:



1. Toque no ícone menu azul na parte inferior da tela.
2. Role para baixo e toque para selecionar "Opções do usuário."
3. Utilize este menu para modificar as configurações do forno.
Toque na seta à esquerda para retornar ao menu após cada alteração.

Observação: Você também pode fazer alterações às opções do usuário usando o aplicativo de programação do ACP.

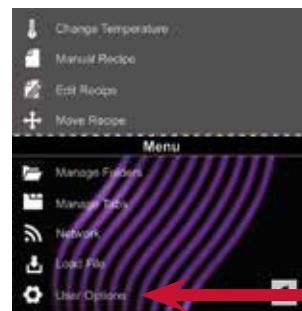

Opções do usuário	PADRÃO POR MODELO	
	XpressChef™ 4i, 60Hz	XpressChef™ 4i, 50Hz
Idioma	Inglês , chinês (mandarim), japonês, coreano, russo, alemão, francês, italiano, polonês, dinamarquês, grego, latim, sueco, português, espanhol, tailandês, lao, holandês, vietnamita, árabe, ucraniano, filipino, norueguês, hindi, bengali	Inglês , chinês (mandarim), japonês, coreano, russo, alemão, francês, italiano, polonês, dinamarquês, grego, latim, sueco, português, espanhol, tailandês, lao, holandês, vietnamita, árabe, ucraniano, filipino, norueguês, hindi, bengali
Tempo	12 hr 24 hr	12 hr 24 hr
Data	MM/DD/AAAA DD/MM/AAAA	MM/DD/AAAA DD/MM/AAAA
Escala de temperatura	Celsius Fahrenheit	Celsius Fahrenheit
Temperatura de Pré-aquecimento 2000F - 5200F (930C - 2700C)	520°F (270°C)	270°C (520°F)
Ativação do teclado	30 segundos 60 segundos 2 minutos	30 segundos 60 segundos 2 minutos
Brilho	Baixo Médio Alto	Baixo Médio Alto
Bip principal	Ligado Desligado	Ligado Desligado
Volume	Baixo Médio Alto	Baixo Médio Alto
Bip de fim do ciclo	Três bips (uma vez) Três Bipes (Repetição) Contínuo até a abertura da porta	Três bips (uma vez) Três Bipes (Repetição) Contínuo até a abertura da porta
Permitir o cozimento manual	Ligado Desligado	Ligado Desligado
Permitir salvar manualmente	Ligado Desligado	Ligado Desligado
Código PIN *deve ser um PIN de 4 dígitos numérico	Ligado* Desligado	Ligado* Desligado
Comportamento ao abrir a porta	Reiniciar o timer Pausa o ciclo de cozimento	Reiniciar o timer Pausa o ciclo de cozimento
Lembrete de limpeza de filtro	A cada 7 dias A cada 30 dias A cada 90 dias Desligado	A cada 7 dias A cada 30 dias A cada 90 dias Desligado
Aviso de pré-aquecimento	Ligado Desligado	Ligado Desligado
Desligamento automático	2 horas 4 horas 8 horas Desligado	2 horas 4 horas 8 horas Desligado