

# الدليل المرجعي للتشغيل السريع | فرن XpressChef التركيبي التجاري عالي السرعة

راجع دليل سلامة المنتج للاطلاع على بيانات السلامة. استكمل دليل المالك المتاح على الإنترنت

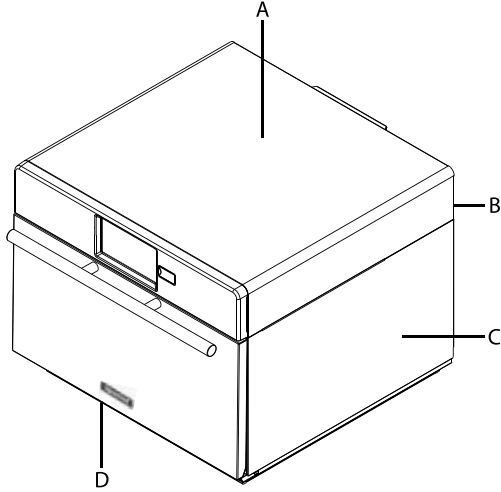

## المسافات الخالية حول الفرن

- A. اترك مسافة خالية بمقدار بوصتين على الأقل (5,1 سم) حول الجزء العلوي من الفرن. حيث يساعد تدفق الهواء السليم حول الفرن في تبريد الأجزاء الكهربائية. وفي حال تقييد تدفق الهواء، يمكن ألا يعمل الفرن على النحو اللائق أو يتسبب ذلك في تقصير عمر الأجزاء الكهربائية.
- B. لا توجد متطلبات خاصة بترك مساحة خالية خلف الفرن.
- C. اترك مسافة خالية بمقدارها بوصة واحدة (2,54 سم) على الأقل حول جوانب الفرن.
- D. ركب الفرن بحيث ترتفع قاعدته عن الأرض مسافة 3 أقدام (91,5 سم) على الأقل.

## تشغيل الفرن

### شغل الفرن، وابدأ التسخين المسبق

يمكن ضبط هذا الفرن على درجة حرارة التسخين المسبق بين 200 درجة فهرنهايت (90 درجة مئوية) و 520 درجة فهرنهايت (270 درجة مئوية).

1. يجب توصيل الفرن بمأخذ الطاقة الكهربائية. (ستظهر الشاشة في "وضع الاستعداد" في غضون 30 ثانية تقريبًا).
2. المس رمز "التشغيل" الأخضر
3. سوف تظهر درجة حرارة التسخين المسبق على شاشة العرض.



المس مفتاح التشغيل مرة أخرى لقطع التسخين المسبق، أو المس رمز القائمة الأزرق للوصول إلى القائمة الرئيسية وخيارات المستخدم.

## أساسيات العناية والتنظيف

ارجع إلى دليل المالك للحصول على التعليمات والتوصيات الكاملة (متاح على شبكة الإنترنت)

احرص على ارتداء قفازات ونظارات واقية

استخدم دائماً مواد التنظيف الموصى بها: منشفة رطبة، وسادة تجفيف بلاستيكية، منظف فرن ودرع ACP الواقي للفرن.

دع الفرن والأدوات تبرد قبل التنظيف

لا تستخدم منتجات التنظيف الكاوية

يُمنع استعمال أجهزة تنظيف تعتمد على ضغط الماء

لا ترشّ محلول التنظيف في الثقوب.

## الطهي بعناصر القائمة المبرمجة مسبقاً

1. بعد التسخين المسبق للفرن إلى درجة الحرارة المطلوبة، افتح باب الفرن، ثم ضع الطعام فيه واغلق الباب
2. مرر لاختيار صنف الطعام المطلوب من القائمة، والمس صنف الطعام الذي ترغب في طهيه. ستبدأ دورة الطهي، وستُظهر الشاشة زمن الطهي المتبقي.

ملاحظة: إذا مكن "تحذير التسخين المسبق" (إعدادات المستخدم المخصصة، انظر الصفحة 6)، وكانت درجة حرارة التسخين المسبق مختلفة عن درجة حرارة التسخين المسبق الافتراضية، فسيقطع نظام التحكم دورة الطهي.

ولضمان وصول الفرن إلى درجة الحرارة المطلوبة قبل أن تبدأ دورة الطهي، مكن "تحذير التسخين المسبق" في خيارات المستخدم.

3. في نهاية دورة الطهي، يصفر الفرن، ويعرض رسماً متحركاً. أزل الطعام من الفرن.

## الطهي اليدوي

ملاحظة: يجب تمكين الطهي اليدوي" في خيارات المستخدم (انظر الصفحة ٦)

استخدم الطهي اليدوي عند الرغبة في إدخال زمن محدد ومستويات معينة لطاقة الطهي. وهو مفيد جداً عند تجريب أصناف غذائية جديدة. الحد الأقصى لإجمالي لزمن الطهي هو ١٠٠ دقيقة. والمراحل الفردية لا يمكن أن تتجاوز ٦٠ دقيقة. يمكن ضبط الميكروويف والمروحة والأشعة تحت الحمراء إلى مستويات طاقة ضمن المجال ١٠٠-٠٪.

ملاحظة: يمكن أيضاً إنشاء وصفات وتحريرها باستخدام تطبيق البرمجة ACP.



١. بعد التسخين المسبق للفرن المس رمز القائمة الأزرق.

ملاحظة: لضمان وصول الفرن إلى درجة الحرارة المطلوبة قبل أن تبدأ دورة الطهي، قم بتمكين "تحذير التسخين المسبق" في خيارات المستخدم.



٢. المس خيار "وصفة يدوية".



٣. لتغيير درجة حرارة الطهي للوصفة، المس رمز درجة الحرارة في الأعلى أدخل درجة حرارة جديدة. سوف تظهر اثنان من درجات الحرارة المستخدمة بصورة متكررة للتحديد السريع. المس علامة الاختيار الخضراء بعد إدخال درجة حرارة.



٤. للمرحلة ١، أدخل زمن الطهي بلمس مربع إدخال الزمن. سوف تظهر لوحة أرقام. أدخل الزمن (حتى ٦٠ دقيقة لكل مرحلة) المس رمز "موافق".



٥. حدد طاقة الميكروويف المطلوبة بلمس مربع إدخال طاقة الميكروويف. اختر من الخيارات نسبة تتراوح بين ١٠٠-٠٪.



٦. حدد سرعة المروحة المطلوبة بلمس مربع إدخال سرعة المروحة. اختر من الخيارات نسبة تتراوح بين ١٠٠-٠٪.



٧. حدد طاقة الأشعة تحت الحمراء المطلوبة بلمس مربع إدخال طاقة الأشعة تحت الحمراء. اختر من الخيارات نسبة تتراوح بين ١٠٠-٠٪.

٨. كرر الخطوات من ٤-٧ لكل مرحلة من مراحل الطهي، إذا كانت تلزم أكثر من مرحلة الطهي.



ملاحظة: للحفظ دون الطهي أولاً، المس رمز الحفظ. اتبع الإرشادات في الصفحة التالية.



٩. افتح باب الفرن وضع الطعام في الفرن. المس رمز علامة الاختيار الخضراء للبدء في الطهي.

بمجرد أن تكتمل دورة الطهي، افتح الباب واستخدم قفازات الفرن و/أو محراً لإزالة الطعام بعناية. ستعود شاشة العرض إلى شاشة الإدخال اليدوي. انظر التعليمات في الصفحة التالية لحفظ عنصر القائمة من الطهي اليدوي وتحريره.

٧-٣

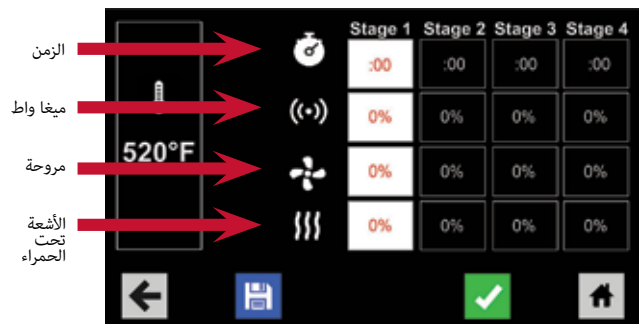

ملاحظة: للقوائم الأكبر، والأكثر تعقيداً، قد يكون من الأسهل إنشاء القوائم وتحريرها باستخدام تطبيق برمجة ACP. للحصول على إرشادات مفصلة، الرجاء زيارة: [acpsolutions.com/oven-programming](http://acpsolutions.com/oven-programming)



### حفظ عنصر قائمة من الطهي اليدوي:

١. لحفظ الإعدادات وإنشاء عنصر قائمة، المس رمز الحفظ الأزرق
٢. اختر لون خلفية ورمزاً أو صورة لتخصيص عنصر القائمة. المس سهم الأيمن للانتقال إلى الشاشة التالية.
٣. سمّ الوصفة والمس علامة الاختيار الخضراء للحفظ.
٤. لإعادة تنظيم عناصر القائمة، يمكنك لمس تلك العناصر والضغط عليها مطولاً وسحبها. المس علامة الاختيار الخضراء لإكمال هذه الخطوة وحفظ عنصر القائمة.

### التحرير اليدوي لعنصر موجود في القائمة:

١. المس رمز القائمة الأزرق في الجزء السفلي من الشاشة.
٢. المس خيار "تحرير وصفه".
٣. المس الوصفة المطلوب تحريرها. سينقلك عنصر التحكم على الفور إلى شاشة التحرير اليدوي، حيث تستطيع مراجعة إعدادات الطهي.
٤. ملاحظة: تخطّ الخطوة إذا كنت لا تريد طهي أي شيء.
٥. افتح باب الفرن وضع الطعام في الفرن. المس رمز علامة الاختيار الخضراء لبدء الطهي باستخدام إعدادات عنصر القائمة المنقحة. ستعود شاشة العرض إلى شاشة الإدخال اليدوي في نهاية دورة الطهي.
٦. المس رمز السهم الأيمن لحفظ أي تغييرات طرأت على إعدادات الطهي وانتقل إلى الشاشة التالية.
٧. إذا رغبت في ذلك، فاختر لون خلفية مختلفاً. المس سهم الأيمن لاختيار صورة في الشاشة التالية. المس السهم الأيمن مرة أخرى للانتقال إلى الشاشة التالية.
٧. إذا رغبت في ذلك، فغيّر اسم الوصفة. المس علامة الاختيار الخضراء لحفظ عنصر القائمة.

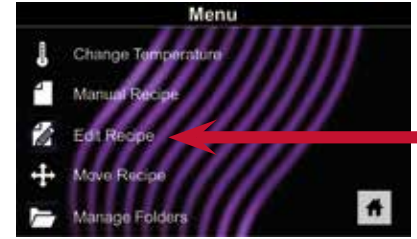

### نقل وصفة يدوياً:

١. المس رمز القائمة الأزرق في الجزء السفلي من الشاشة.
٢. المس خيار "نقل وصفه".
٣. المس الوصفات، واضغط عليها مطولاً، واسحبها إلى مواقع مختلفة على الشاشة.
٤. نقل وصفه إلى مجلد: المس الوصفة، واضغط عليها مطولاً، واسحبها إلى المجلد.
٥. نقل وصفة خارج مجلد: المس الوصفة، واضغط عليها مطولاً، واسحبها إلى أعلى الشاشة.



تنبيه: سيؤدي تحميل ملف جديد إلى استبدال العناصر الموجودة في الفرن. ولضمان عدم فقد العناصر ، انسخ أولاً الملفات الاحتياطية من خلال التصدير إلى محرك أقراص USB.

### تصدير القائمة عن طريق محرك أقراص محمول USB

١. المس رمز القائمة الأزرق في الجزء السفلي من الشاشة.

٢. مرّر لأسفل والمس خيار "تحميل الملف"

٣. عند المطالبة، أدخل محرك الأقراص المحمول في منفذ USB

٤. عند المطالبة، حدد "تصدير ملفات".

ستظهر شاشة "نسخ الملفات".

لا تزال محرك الأقراص المحمول USB حتى تظهر شاشة "نجاح".

٥. بمجرد نسخ الملف، المس رمز "الصفحة الرئيسية" للعودة إلى الشاشة الرئيسية. أزل محرك الأقراص المحمول USB. سيتم تحميل الإعدادات وعناصر القائمة على محرك أقراص USB المحمول وتكون جاهزة للاستخدام في تطبيق برمجة ACP.

### افتح القائمة في تطبيق برمجة ACP

ملاحظة: للحصول على تعليمات أكثر شمولاً، انظر دليل مستخدم تطبيق برمجة ACP على الإنترنت

١. أدخل محرك الأقراص المحمول في منفذ USB على الحاسوب.

٢. افتح تطبيق برمجة ACP

٣. حدد "ملف"، ثم "فتح". انتقل إلى محرك الأقراص المحمول.

حدّد ملف القائمة \* وافتحه.

### استورد القائمة عن طريق محرك أقراص محمول USB

١. المس رمز القائمة الأزرق في الجزء السفلي من الشاشة.

٢. مرّر لأسفل والمس خيار "تحميل الملف"

تنبيه: سيؤدي تحميل ملف جديد إلى استبدال العناصر الموجودة على الفرن. ولضمان عدم فقدان العناصر، يمكنك أولاً نسخ الملفات الاحتياطية من خلال إرسالها إلى محرك أقراص USB.

٣. عند المطالبة، أدخل محرك الأقراص المحمول في منفذ USB

ملاحظة: أولاً أنشئ ملف القائمة باستخدام تطبيق البرمجة ACP. للحصول على تعليمات أكثر شمولاً، انظر دليل المستخدم لتطبيق برمجة ACP على الإنترنت.

٤. المس الملف المطلوب تحميله.

٥. بمجرد تحميل الملف، المس رمز "الصفحة الرئيسية" للعودة إلى الشاشة الرئيسية.

سيتم تحميل الإعدادات وعناصر القائمة الآن لتكون جاهزة للاستخدام.

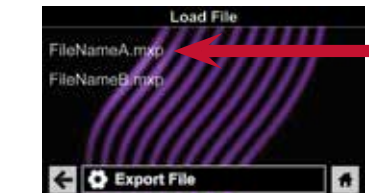
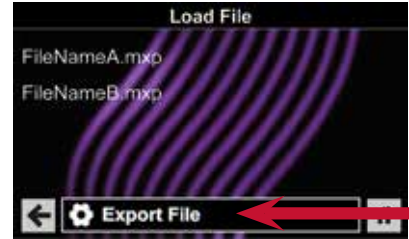

### ربط الفرن بالشبكة:

١. المس رمز القائمة الأزرق في الجزء السفلي من الشاشة.
٢. المس خيار "شبكة".
٣. اتصل بالشبكة باستخدام كبل إيثرنت أو واي فاي:

### للاتصال عبر واي فاي:

- مكن ميزة واي فاي بلمس خيار "تشغيل".
- حدد شبكة واي فاي المطلوبة. أدخل كلمة مرور الشبكة. إذا لم تظهر الشبكة على الفور، فالمس "بحث" لتحديد موقع شبكة واي فاي.

### للاتصال عبر الإيثرنت:

- تأكد من توصيل كبل الإيثرنت في الجزء الخلفي من الفرن ومقبس الحائط. إذا لزم الأمر، استخدم الزردية لإزالة المكونات البلاستيكية برفق من منفذ الإيثرنت على الجانب الأيمن من الفرن. أدخل كبل الإيثرنت.

### وصل الحاسوب بالفرن عن طريق واي فاي/إيثرنت:

١. صل الحاسوب بالشبكة نفسها وأدخل كلمة المرور.
٢. سوف يظهر عنوان IP على لوحة التحكم بالفرن بمجرد اتصاله بالشبكة. افتح نافذة متصفح الإنترنت على الحاسوب واكتب عنوان IP تمامًا كما يظهر على شاشة الفرن.
٣. قم بإدخال معلومات تسجيل الدخول الخاصة بك:

معلومات الدخول	
اسم المستخدم	ACP_MXP
كلمة المرور	Express

٤. الفرن و الحاسوب متصلان الآن.

### نقل معلومات الوصفة عن طريق واي فاي/إيثرنت:

١. بعد توصيل الحاسوب بالفرن و وتسجيل الدخول، انقر فوق علامة التبويب "تحميل وصفات" في نافذة المتصفح.
 

تنبيه: سيؤدي تحميل ملف جديد إلى استبدال العناصر الموجودة على الفرن. ولضمان عدم فقدان العناصر، يمكنك أولاً نسخ الملفات الاحتياطية من خلال إرسالها إلى محرك أقراص USB.
٢. حمل ملف القائمة\* (الذي تم إنشاؤه بواسطة تطبيق برمجة ACP) باتباع التعليمات الموجودة على الموقع. المس رمز التشغيل الأخضر
٣. بمجرد تحميل الملف بالكامل، سوف تظهر رسالة تقول "تحميل ناجح!" سيتم استيراد الوصفات عندما يدخل الفرن في وضع الاستعداد.

٤. لتشغيل الفرن خلال وضع الاستعداد، المس رمز الشاشة الرئيسية ثم رمز الطاقة الأخضر. وسوف يبدأ يبرد الفرن. المس رمز الإيقاف الأحمر للعودة إلى الشاشة الرئيسية. سيتم تحميل عناصر القائمة والإعدادات لتكون جاهزة للاستخدام.

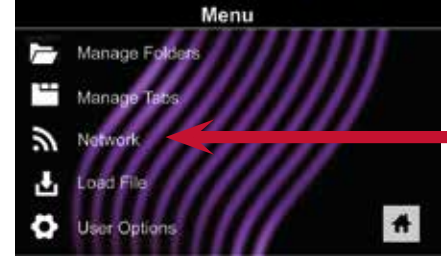

## الدليل المرجعي للتشغيل السريع | فرن XpressChef التركيبي التجاري عالي السرعة

هناك العديد من الخيارات التي يمكنك تغييرها لتخصيص تشغيل الفرن لعملك. يبين الجدول أدناه هذه الخيارات. تظهر إعدادات المصنع الافتراضية بخط غامق.

### الوصول إلى خيارات المستخدم وتعديلها:

- المس رمز القائمة الأزرق في الجزء السفلي من الشاشة.
- مرّر لأسفل والمس لتحديد "خيارات المستخدم".
- استخدم هذه القائمة لتعديل إعدادات الفرن.

المس السهم الأيسر للعودة إلى القائمة بعد إجراء كل تغيير.

ملاحظة: يمكنك أيضًا إجراء تغييرات على خيارات المستخدم باستخدام تطبيق برمجة ACP.

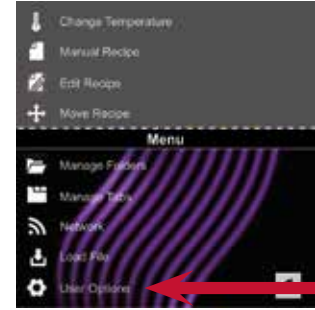

خيارات المستخدم	الافتراض القياسي لكل نموذج	
	XpressChef 60 هرتز	XpressChef 50 هرتز
اللغة	الإنجليزية، الصينية (الماندرين)، اليابانية، الكورية، الروسية، الألمانية، والفرنسية والإيطالية والبولندية والدايمركية واليونانية، اللاتينية، السويدية، البرتغالية، الإسبانية، التايلاندية، اللاوية، الهولندية، الفيتنامية، العربية، الأوكرانية، الفلبينية، الترويجية، الهندية والبنغالية	الإنجليزية، الصينية (الماندرين)، اليابانية، الكورية، الروسية، الألمانية، والفرنسية والإيطالية والبولندية والدايمركية واليونانية، اللاتينية، السويدية، البرتغالية، الإسبانية، التايلاندية، اللاوية، الهولندية، الفيتنامية، العربية، الأوكرانية، الفلبينية، الترويجية، الهندية والبنغالية
الزمن	١٢ ساعة ٢٤ ساعة	١٢ ساعة ٢٤ ساعة
التاريخ	شهر/يوم/سنة يوم/شهر/سنة	شهر/يوم/سنة يوم/شهر/سنة
مقياس درجة الحرارة	درجة مئوية فهرنهايت	درجة مئوية فهرنهايت
درجة حرارة التسخين المسبق	٢٥٠°ف (٣٧٠°م)	٢٧٠°م (٥٢٠°ف)
تنشيط لوحة المفاتيح	٣٠ ثانية ٦٠ ثانية دقيقتان	٣٠ ثانية ٦٠ ثانية دقيقتان
سطوع	منخفض متوسط عالي	منخفض متوسط عالي
صغير المفاتيح	تشغيل إيقاف	تشغيل إيقاف
مستوى الصوت	منخفض متوسط عالي	منخفض متوسط عالي
صافرة نهاية الدورة	ثلاث صافرات (مرة واحدة) ثلاث صافرات (مكررة) مستمرة حتى يتم فتح الباب	ثلاث صافرات (مرة واحدة) ثلاث صافرات (مكررة) مستمرة حتى يتم فتح الباب
السماح بالطهي اليدوي	تشغيل إيقاف	تشغيل إيقاف
السماح بالحفظ اليدوي	تشغيل إيقاف	تشغيل إيقاف
رقم التعريف الشخصي * يجب أن يكون رقم التعريف الشخصي مكونًا من ٤ أرقام	تشغيل* إيقاف التشغيل	تشغيل* إيقاف التشغيل
سلوك فتح الباب	إعادة ضبط المؤقت يوقف دورة الطهي مؤقتًا	إعادة ضبط المؤقت يوقف دورة الطهي مؤقتًا
تذكير تنظيف المرشح	كل ٧ أيام كل ٣٠ يومًا كل ٩٠ يومًا إيقاف	كل ٧ أيام كل ٣٠ يومًا كل ٩٠ يومًا إيقاف
تحذير التسخين المسبق	تشغيل إيقاف	تشغيل إيقاف
إيقاف تشغيل تلقائي	ساعتان ٤ ساعات ٨ ساعات إيقاف	ساعتان ٤ ساعات ٨ ساعات إيقاف

# Quick Start Reference Guide | XpressChef™ 4i High Speed Commercial Combination Oven

Refer to Product Safety Manual for Safety Statements. Complete Owner's Manual available online

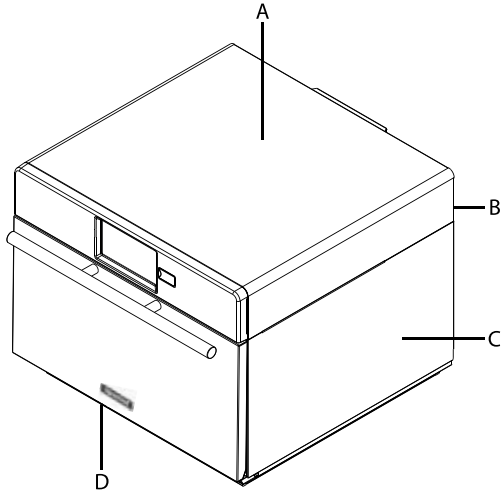

## Oven Clearances

- A. Allow at least 2" (5.1 cm) of clearance around top of oven. Proper air flow around oven cools electrical components. With restricted air flow, oven may not operate properly and life of electrical parts is reduced.
- B. There is not an installation clearance requirement for the back of the oven.
- C. Allow at least 1" (2.54 cm) of clearance around sides of oven.
- D. Install oven so oven bottom is at least 3 feet (91.5 cm) above floor.

## Oven Operation

### Turn the Oven On, Preheat



This oven can be set to a preheat temperature between 200°F (95°C) and 520°F (270°C).

1. Oven must be plugged in. (Screen will power on to "Standby mode" within approximately 30 seconds.)
2. Touch the green "Power" icon
3. The preheat temperature of the oven will appear in the display.



Touch the power key again to interrupt preheating, or touch the blue menu icon to access main menu and user options.

## Care and Cleaning Basics

Refer to Owner's Manual for complete instructions and recommendations (available online)

**DO** wear protective gloves and glasses

**DO** always use recommended cleaning supplies: Damp towel, plastic scouring pad, ACP Oven Cleaner and ACP Oven Shield Protectant

**DO** allow oven and tools to cool before cleaning

**DO NOT** use caustic cleaning products

**DO NOT** use water pressure style cleaning systems

**DO NOT** spray cleaning solution into perforations.

## Cooking with Preprogrammed Menu Items

1. After oven has preheated to desired temperature, open oven door, place food in oven and close door
2. Scroll to choose desired food item from menu and touch the food item you wish to cook. The cook cycle will begin and screen will show remaining cook time.

**Note:** If "Preheat Warning" is enabled (customized user setting, see page 12), and preheat temperature differs from default preheat temperature, the control will interrupt cook cycle.

To guarantee that oven reaches desired temperature before cook cycle begins, enable "Preheat Warning" in user options.

3. At the end of the cooking cycle, the oven beeps, and displays animation. Remove the food from the oven.



## Manual Cooking

**Note:** “Manual cooking” must be enabled in user options (see page 12 )

Use manual cooking when a specific entered time and cooking power levels are desired. It’s very useful when you are experimenting with new food items. Maximum *total* cook time is 99:99. Individual stages cannot exceed 60 minutes. Microwave, Fan and IR can be set to power levels between 0-100%.

**Note:** You may also create and edit recipes using the ACP Programming Application.

1. After oven has preheated touch blue menu icon.



**Note:** To guarantee that oven reaches the desired temperature before the start of cook cycle, enable “Preheat Warning” in user options

2



2. Touch the “Manual Recipe” option.

3. To change **cooking temperature** for recipe, touch temperature icon on the left and input new temperature. Two frequently used temperatures will appear for quick selection. Touch green check mark after inputting a temperature.



4. For Stage 1, enter **cooking time** by touching time entry box. A number pad will appear. Enter the time (*up to 60 minutes per stage*) Touch “OK” icon.



3-7

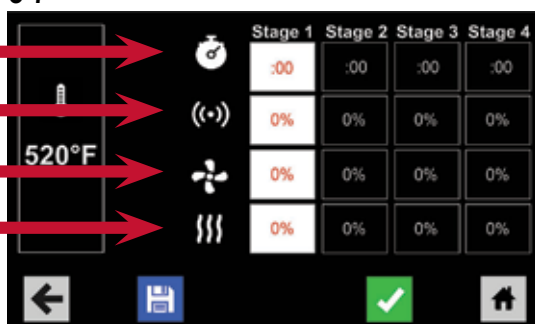

5. Select desired **microwave power** by touching microwave power entry box. Choose from options ranging from 0% - 100%.



6. Select desired **fan speed** by touching fan speed entry box. Choose from options ranging from 0% - 100%.



7. Select desired **infra-red power** by touching infra-red power entry box. Choose from options ranging from 0% - 100%.



8. Repeat steps 4-7 for each cooking stage, if more than one cooking stage is necessary.

**Note:** To save without cooking first, touch the save icon.  Follow instructions on the next page.

9. Open oven door and place food in oven. Touch green check mark icon to begin cooking.



Once the cook cycle is complete, open door and use oven mitts and/or paddle to carefully remove food. The display will return to the manual input screen. See instructions on next page to save and edit menu item from manual cook.



## Save a Menu Item from Manual Cook:



1. To save the settings and create menu item, touch the blue save icon
2. Choose a background color and icon, or an image to customize the menu item. Touch the right arrow to move to the next screen.
3. Name recipe and touch the green check mark to save.
4. To reorganize menu items, you may touch, hold and drag them. Touch green check mark to complete this step and save the menu item.

**Note:** For larger, and more complex menus, it may be more manageable to create and edit menus using the ACP Programming Application. For detailed instructions, please visit: [acpsolutions.com/oven-programming/](http://acpsolutions.com/oven-programming/)



## Manually Edit an Existing Menu Item:



1. Touch the blue menu icon at the bottom of the screen.
2. Touch the “Edit Recipe” option.
3. Touch the desired recipe to be edited. The control will prompt you to the manual editing screen, where you may revise the cooking settings.

**To delete the menu item, touch the orange garbage can icon. Touch the green check mark to confirm, or touch the “X” to dismiss.**



4. **Note:** Skip this step if you do not want to cook anything.

Open the oven door and place the food in the oven. Touch green check mark icon to begin cooking with the revised menu item settings. The display will return to the manual input screen at the end of the cook cycle.



5. Touch the right arrow icon to save any changes made to cook settings and move to the next screen.



6. If desired, choose a different background color. Touch the right arrow to select an image at the next screen. Touch the right arrow again to move to the next screen.



7. If desired, change the name of the recipe. Touch green check mark to save the menu item.

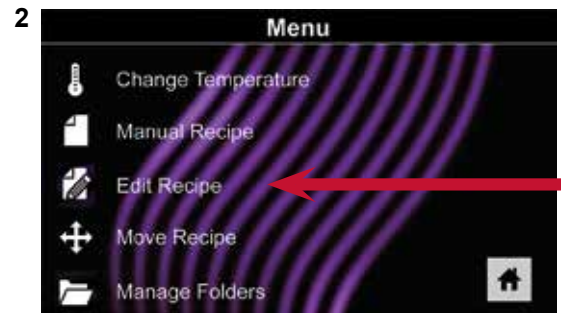

## Manually Move Recipe:



1. Touch the blue menu icon at the bottom of the screen.
2. Touch the “Move Recipe” option.
3. Touch, hold, and drag recipes to different locations on the screen

**Move a recipe into a folder:** Touch, hold and drag the recipe to the folder.

**Move a recipe out of a folder:** Touch, hold and drag the recipe to the top of the screen



# Quick Start Reference Guide | XpressChef™ 4i High Speed Commercial Combination Oven

**Caution:** Uploading a new file will overwrite existing items on oven. To ensure items are not lost, first backup files by exporting to USB drive.

## Export Menu via USB Flash Drive

1. Touch the blue menu icon at the bottom of the screen.
2. Scroll down and touch the “Load File” option
3. When prompted, insert the flash drive into the USB port
4. When prompted, select “Export Files”.  
“Copying Files” screen will appear.  
Do **not** remove USB Flash Drive until “Success” screen appears.
5. Once the file have copied, touch the “Home” icon to return to the main screen. Remove USB Flash Drive. Settings and menu items will be loaded on USB Flash Drive and ready to use in ACP Programming Application.

## Open Menu in ACP Programming Application

**Note:** For more comprehensive instructions, see ACP Programming Application User Guide online

1. Insert flash drive into USB port on computer.
2. Open ACP Programming Application.
3. Select “File,” then “Open.” Navigate to flash drive. Select menu file and open.

## Import Menu via USB Flash Drive

1. Touch the blue menu icon at the bottom of the screen.
2. Scroll down and touch the “Load File” option  
**Caution:** Uploading a new file will overwrite existing items on oven. To ensure items are not lost, first backup files by exporting to USB drive.
3. When prompted, insert the flash drive into the USB port
4. Touch the desired file to be uploaded.
5. Once file has uploaded, touch the “Home” icon to return to the main screen.  
Settings and menu items will now be loaded and ready to use.

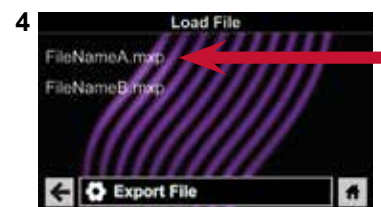

## Connect Oven to Network:



1. Touch the blue menu icon at the bottom of the screen.
2. Touch the “Network” option.
3. Connect to network using your choice of Ethernet or Wifi:

### To connect via Wi-Fi:

- Enable Wi-Fi capability by touching the “On” option.
- Select the desired Wi-Fi network. Enter the network’s password. If the network does not immediately appear, touch “Search” to locate the Wi-Fi network.

### To connect via Ethernet:

- Make sure the Ethernet cord is plugged into the back of the oven and wall jack. If necessary, use pliers to gently remove plastic plug from Ethernet port on right rear of oven. Insert Ethernet cable.

2

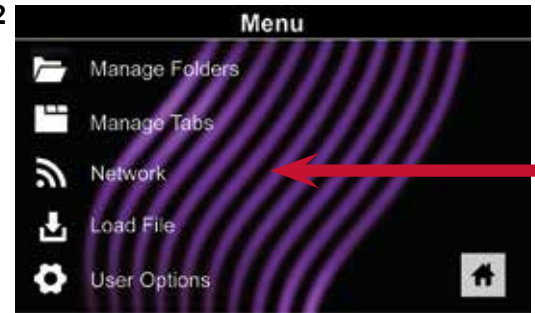

## Connect Computer to Oven via Wi-Fi/Ethernet:

1. Connect computer to same network and enter password.
2. An IP address will appear on oven control once it has connected to the network. Open an internet browser window on computer and type in the IP address exactly as it appears on oven screen.
3. Enter your log-in information:

Log-in Information	
Username	ACP_MXP
Password	Express

4. The oven and computer are now connected.



## Transfer Recipe Information via Wi-Fi/Ethernet:

1. After connecting the computer to the oven and logging in, click on the “Upload Recipes” tab in browser window.

**Caution:** Uploading a new file will overwrite existing items on oven. To ensure items are not lost, first backup files by exporting to USB drive.



2. Upload menu file by following the instructions on web page. Touch the green check mark.
3. Once the file has been fully uploaded, a message will appear that says “Upload Successful!” The recipes will be imported when the oven enters standby mode.”



4. To cycle the oven through standby mode, touch the home icon then the green power icon. Oven will begin cooling down. Touch the red stop icon to return to home screen. Menu items and settings will be uploaded and ready to use.

# Quick Start Reference Guide | XpressChef™ 4i High Speed Commercial Combination Oven

There are several options you can change to customize the operation of the oven for your business. The table below shows these options. **Factory default setting is shown in bold type.**

## Access and Modify User Options:



1. Touch the blue menu icon at the bottom of the screen.

2. Scroll down and touch to select "User Options."



3. Use this menu to modify oven settings. Touch the left arrow to return to the menu after making each change.

**Note:** You may also make user options changes using the ACP Programming Application.

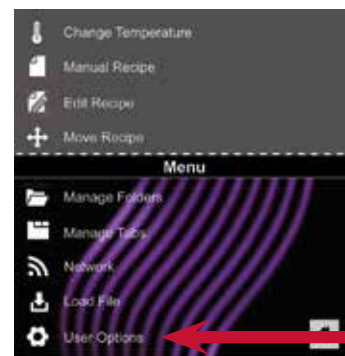

User Option	STANDARD DEFAULT PER MODEL	
	XpressChef™ 4i, 60Hz	XpressChef™ 4i, 50Hz
Language	<b>English</b> , Chinese (Mandarin), Japanese, Korean, Russian, German, French, Italian, Polish, Danish, Greek, Latin, Swedish, Portuguese, Spanish, Thai, Lao, Dutch, Vietnamese, Arabic, Ukrainian, Filipino, Norwegian, Hindi, Bengali	<b>English</b> , Chinese (Mandarin), Japanese, Korean, Russian, German, French, Italian, Polish, Danish, Greek, Latin, Swedish, Portuguese, Spanish, Thai, Lao, Dutch, Vietnamese, Arabic, Ukrainian, Filipino, Norwegian, Hindi, Bengali
Time	12 Hr 24 Hr	12 Hr 24 Hr
Date	MM / DD / YYYY DD / MM / YYYY	MM / DD / YYYY DD / MM / YYYY
Temperature Scale	Celsius <b>Fahrenheit</b>	<b>Celsius</b> Fahrenheit
Preheat Temperature <i>2000F - 5200F (930C - 2700C)</i>	<b>520°F ( 270°C )</b>	<b>270°C ( 520°F )</b>
Keypad Activation	<b>30 seconds</b> 60 seconds 2 minutes	<b>30 seconds</b> 60 seconds 2 minutes
Brightness	Low Med <b>High</b>	Low Med <b>High</b>
Key Beep	<b>On</b> Off	<b>On</b> Off
Volume	Low <b>Medium</b> High	Low <b>Medium</b> High
End of Cycle Beep	Three Beeps (Once) <b>Three Beeps (Repeating)</b> Continuous Until Door is Opened	Three Beeps (Once) <b>Three Beeps (Repeating)</b> Continuous Until Door is Opened
Allow Manual Cook	<b>On</b> Off	<b>On</b> Off
Allow Manual Save	<b>On</b> Off	<b>On</b> Off
PIN Code <i>*must be a 4-digit numeric PIN</i>	On* <b>Off</b>	On* <b>Off</b>
Opening Door Behavior	Reset Timer <b>Pauses Cook Cycle</b>	Reset Timer <b>Pauses Cook Cycle</b>
Clean Filter Reminder	Every 7 Days Every 30 Days Every 90 Days <b>Off</b>	Every 7 Days Every 30 Days Every 90 Days <b>Off</b>
Preheat Warning	On <b>Off</b>	On <b>Off</b>
Auto Shut Off	2 Hours 4 Hours 8 Hours <b>Off</b>	2 Hours 4 Hours 8 Hours <b>Off</b>